



Fitting Instructions

TOWBAR AD53U
For Audi A1 3 Door
For Use With 3022 Series Necks

MATERIALS

A	1	Main frame
B	2	Side Arms
C	2	M12 x 40 x 1.75 Bolts, Lock Washers, 30mm Flat washers, Witter Cage nuts and Retainers.
D	4	M12 x 40 x 1.75 Bolts and Serrated Flange Nuts.
E	2	M12 x 40 x 1.75 Bolts, Lock Washers and Serrated Flange Nuts
ZE	1	Retractable Electrical Plate.
ZN	1	Neck Option

FITTING

1. Remove the bumper (3 wheel arch screws, 1 tip screw, 2 plastic nuts at bottom corner of boot opening, fasteners along bottom edge, then pull ends/corners off plastic clips to release bumper.)
2. Remove the Bumper Beam.
3. Pre-assemble Witter Cage Nut fasteners to Side Arm's (B) using separate fitting instructions and observing the correct face of each Side Arm from the diagram below.
4. Insert Side Arms (B) into each chassis rail and loosely secure with fasteners (C & D).
5. Attach Cross Bar (A) to Side Brackets (B) using fasteners (E).
6. Assemble the chosen Neck Option(ZN and Electrical Plate kit (ZE) to Cross Bar (A) using separate Fitting Instructions.
7. **Fully tighten all fasteners**
8. Cut bumper as shown below and re-fit to vehicle

Recommended torque settings:

Grade 8.8 bolts: M8 - 24Nm, M10 - 52 Nm, M12 - 80 Nm, M14 - 130 Nm, M16 - 200 Nm

Grade 10.9: M12 - 120Nm, M10 - 70Nm M8- 35Nm

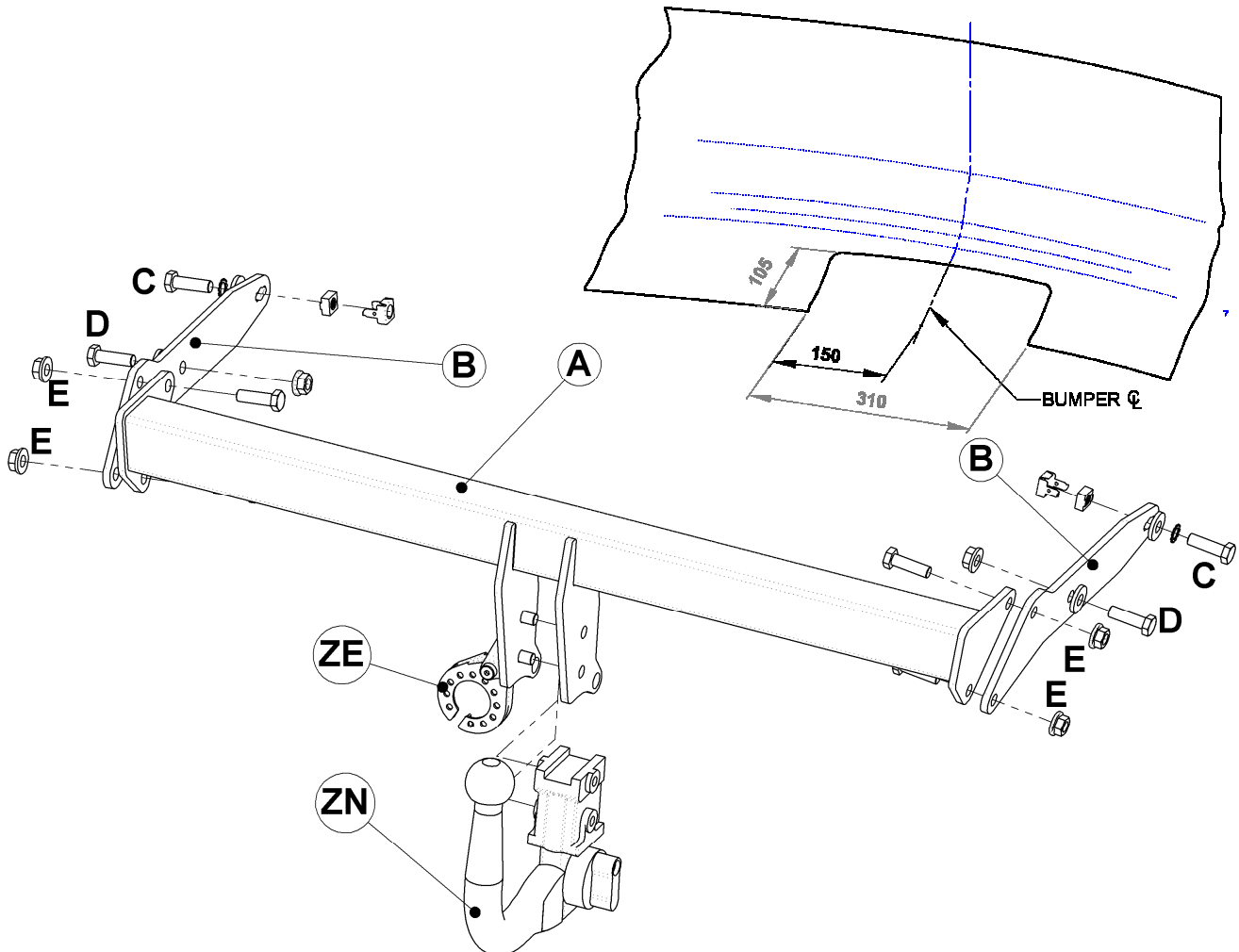

W0001AD53U-FIT\$010802220000



Notice de Montage

ATTELAGE AD53U
Pour Audi A1 3 Portes
A utiliser avec des ferrures de série 3022

MATERIELS

A	1	Traverse principale
B	2	Bras latéraux
C	2	Boulons M12 x 40 x 1.75 rondelles freins, rondelles plates 30mm et écrous prisonnier
D	4	Boulons M12 x 40 x 1.75 et écrous a collerette
E	2	Boulons M12 x 40 x 1.75 rondelles freins et écrous a collerette
ZE	1	Support de prise escamotable
ZN	1	Option de ferrure

MONTAGE

1. Retirer le pare-chocs (3 vis dans chaque passages de roue, 1 vis d'extrémité , 2 écrous en plastique situé dans les coins de l'ouverture du coffre, fixations au long de l'arrêt inférieure. Tirer les coins/embouts des fixations afin de démonter le pare-chocs).
2. Enlever la traverse de pare-chocs.
3. Assembler les écrous prisonnier de Witter au bras latéraux (B) en utilisant la notice de montage fourni séparément et comme illustré ci-dessous.
4. Insérez les bras latéraux (B) dans chaque longeron et sécuriser les sans serrer avec la visserie (C et D).
5. Monter la traverse principale (A) au bras latéraux (B) avec la visserie (E).
6. Assembler la ferrure de votre choix (ZN) et le support de prise (ZE) a la traverse principale (A) en utilisant les notices de montage fournis séparément.
7. **Serrer toute la visserie au couple de serrage recommandé.**
8. Découper le pare-chocs comme illustré ci-dessous et remonter le.

Couple de serrage recommandé:

Boulons de classe 8.8 : M8 - 24Nm, M10 - 52 Nm, M12 - 80 Nm, M14 - 130 Nm, M16 - 200 Nm

Classe 10.9: M12 - 120Nm, M10 - 70Nm M8- 35Nm

