



Fitting Instructions

TOWBAR
For CITROEN C5 TOURER 2008 –
Vehicles with self levelling

C44AU for
C44
C44Q
C44QF

MATERIALS

A	1	Cross Bar
D	1	Side Arm Right
E	1	Side Arm Left
F	6	M8 X 35 X 1.25 mm Bolts (10.9 grade), Lock washers and 6 flat washers (25 mm OD)
G	1	M10 X 35 X 1.50 mm Bolts, Lock washers and 1 Flat washers (25 mm OD)
H	2	M10 X 35 X 1.50 mm Bolts, 4 Flat washers (25 mm OD) and 2 Nyloc Nuts.
J	4	M12 Bolts caps
K	2	M8 X 45 X 1.25 mm Bolts, Lock washers and 2 flat washers (25 mm OD)
M	1	M10 X 50 X 1.50 mm Bolts, Lock washer and 1 Flat washer (25 mm OD)
N	1	ZEQ 5 Electrical plate angle bracket.
P	1	Z99 Flip up electrical kit.

Vehicles with self levelling C44

C44 Flange neck option – ZF2033. Note: This towbar must be used with either a Witter Tow ball (part number Z11) or Class A50-1 or A50-X tow ball dimensionally Conforming to A50-1 with a 'D' and 'S' value greater than or equal to that of the towbar.

C44Q Detachable neck option – ZQ2070. Please refer to ZQ fitting instructions for installation

C44QF Detachable neck option – ZQF2070. Please refer to ZQF fitting instructions for installation

Recommended torque settings: Grade 8.8 bolts: M8 - 27Nm, M10 - 53 Nm, M12 - 95 Nm, M16 - 214 Nm **Grade 10.9:** M12 – 139Nm, M8 – 35 Nm.

FITTING

Bumper removal

1. Check to ensure that you have all the necessary parts. To remove bumper, open boot unclip inner boot linings to obtain access to rear lights. Disconnect and remove rear light clusters: **x1** plastic nut behind each light cluster. **This will expose 1 torx screw hidden inside the rear wing between 2 plastic studs, remove on both sides.**
2. Undo 4 upper torx screws on the outside of bumper, continuing with 2 arch screws and 1 tip screw each side. Fold back inner arch cloth to expose 1 torx each side. For **reversing sensors** unplug the connection found under the offside rear.
3. Remove 4 screws under bumper and 1 nut. To remove bumper pull tips outwards this can be eased by sliding a screw driver from the inner arch to release clip.

Fitment of Cross bar

4. Remove crash beam and retain for customer. Fit part **(A)** to the rear panel and finger tighten using fasteners **(F)**.
5. Fit right side arm **(D)** using bolt **(G)** to outside chassis rail and allow to swivel. **Note: Captive holes are covered in tape.** Rotate side arm up to part **(A)** end profiles and fix using fasteners **(H)**.
6. Connect side arm **(E)** to cross bar **(A)** by fully threading bolts **(K)** rearward through the existing lower set of M8 holes.
7. Secure side arm **(E)** using bolt **(M)** to outside chassis rail. To improve access to mounting point cut cross into side cloth for use of ratchet. **Note:** Bolt **(M)** is longer for the bush on the exhaust side.
8. Once all aligned tighten remaining bolts to their recommended torque
9. Refit bumper ensuring upper tips align, refit all the screws that were removed and ensure the reverse sensor plug is reconnected.
10. Attach preferred neck and electrical plate bracket **(ZEQ5)** to the rearward bolt hole position. Attach the Z99 flip up kit and as option cut bumper should the electrical socket require it. Fit Bolt Caps **(J)**
11. **Fully tighten all remaining fixings to the recommended torque setting.**



W0001C44AU-FIT\$01 10051 90000

Left Side Configuration

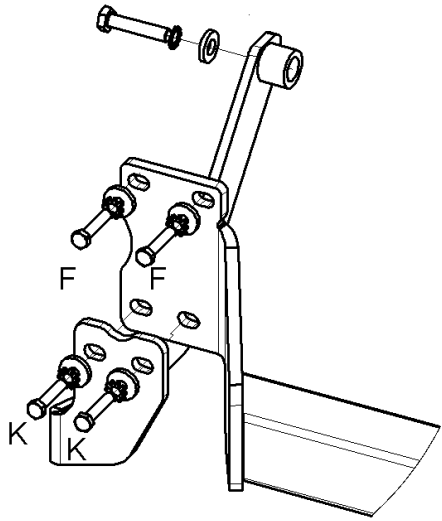

Right Side Configuration

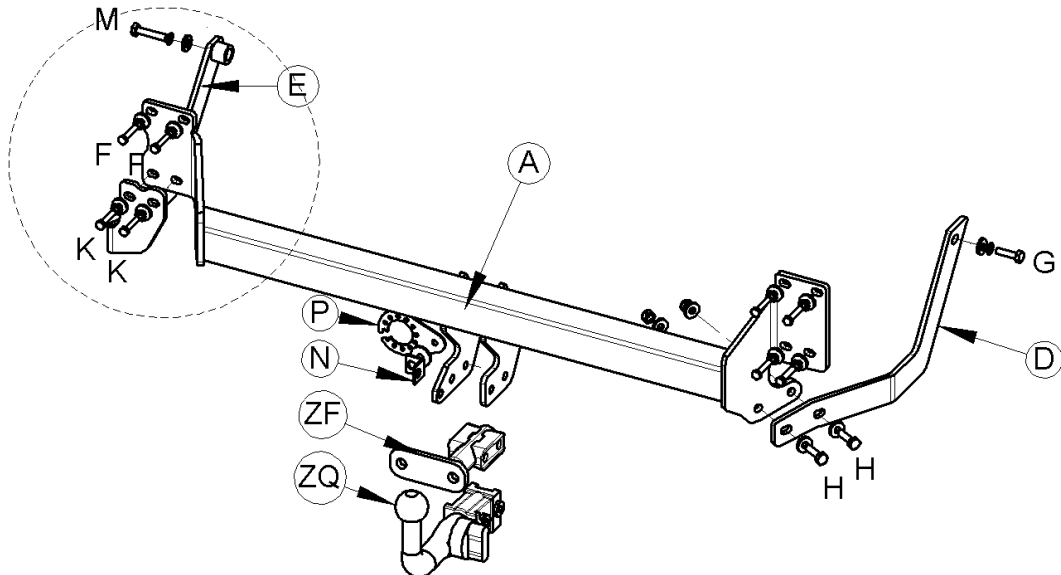
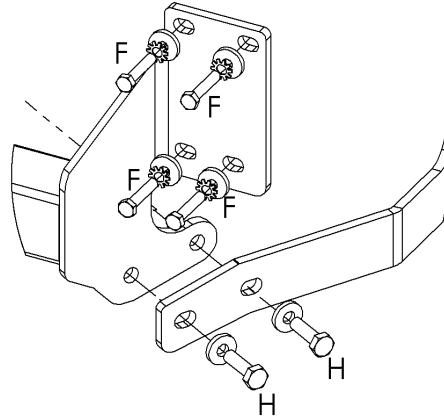

W0001C44AU-FIT\$01 1005190000



Notice de Montage

Attelage
Pour CITROEN C5 TOURER 2008 –
Véhicule équipé de suspension
Hydractive

C44AU Pour
C44
C44Q
C44QF

Désignation

A	1	Traverse principale
D	1	Bras latéral droit
E	1	Bras lateral gauche
F	6	Boulons M8 X 35 X 1.25 mm (Classe10.9), rondelles freins et 6 rondelles plates (Ø25 mm)
G	1	Boulon M10 X 35 X 1.50 mm, rondelle frein et 1 rondelle plate (Ø25 mm)
H	2	Boulons M10 X 35 X 1.50 mm, 4 rondelles plates (Ø25 mm) et 2 écrous Nyloc.
J	4	Cache écrous M12
K	2	Boulons M8 X 45 X 1.25 mm, rondelle frein et 2 rondelle plates (Ø25 mm)
M	1	Boulon M10 X 50 X 1.50 mm, rondelle frein et 1 rondelle plate (Ø25 mm)
N	1	Support de plaque électrique ZEQ 5.
P	1	Plaque électrique escamotable Z99.

Véhicule équipé de suspension Hydractive C44A

C44A Option boule standard fixe - ZF2033. Cet attelage doit être utilisé avec une boule de remorquage Witter (référence produit Z11) ou une boule de remorquage Classe A50-1 ou A50-X se conformant dimensionnellement à A50-1 avec une valeur 'D' et 'S' supérieure ou égale à celle de l'attelage.

C44AQ Option col de cygne amovible ZQ2070. Veuillez vous référer à la notice de montage de ZQ pour l'installation.

C44AQF Option boule standard amovible ZQF2070. Veuillez vous référer à la notice de montage de ZQF pour l'installation.

Couples de serrage recommandés: Classe 8.8 : M10 - 53 Nm, M12 - 95 Nm, M16 - 214 Nm **Classe 10.9:** M12 - 139Nm, M8 - 35 Nm

Veillez vous reporter aux données techniques du véhicule pour les limites de masse et du poids tractable admis sur la boule, **lesquelles sont à observer.**

Montage

Démontage du pare-chocs

- Vérifier et s'assurer que vous disposez de toutes les pièces nécessaires. Pour enlever le pare-chocs, ouvrir le coffre puis déclipser le revêtement intérieur de ce dernier pour accéder aux feux arrière. Débrancher et enlever les blocs de feux arrière :** écrous en plastique **x2** derrière chaque bloc d'éclairage. Ceci fera apparaître 1 vis Torx cachée dans l'aile arrière, entre deux goujons en plastique, l'enlever des deux côtés.
- Dévisser les 4 vis Torx supérieures à l'extérieur du pare-chocs, et continuer par les 2 vis du passage de roue et 1 vis d'embout de chaque côté. Replier le revêtement intérieur du passage de roue pour accéder à 1 vis Torx de chaque côté. Pour les **détecteurs de marche arrière**, débrancher la connexion se trouvant sous le côté arrière.
- Enlever les 4 vis sous le pare-chocs et 1 écrou. Pour enlever le pare-chocs, tirer sure les extrémités latérales de celui-ci. Cette opération peut être facilitée en passant un tournevis plat depuis le passage de roue pour libérer les clips.

Mise en place de la traverse

- Démonter la traverse de pare-chocs et la remettre au client. Sans serrer monter la traverse principale **(A)** sur le panneau arrière à l'aide de la visserie **(F)**.
- Sans serrer, monter le bras latéral **(D)** à l'aide de la visserie **(G)** sur la face extérieure du longeron. **Remarque: les points de fixation sont recouvert d'un adhésif** Faire pivoter le bras latéral jusqu'à la traverse principale **(A)** et fixer le à l'aide de la visserie **(H)**.
- sécuriser le bras lateral **(E)** sur la traverse principale **(A)** en serrant complètement la visserie **(K)** qui passe dans les trous d'origine M8.
- Sans serrer, monter le bras latéral **(E)** à l'aide de la visserie **(M)** sur la face extérieure du longeron.. Pour améliorer l'accès au point de fixation, il peut être nécessaire de faire une entaille dans le pare-boue.
- Une fois le tout aligné, serrer la visserie au couple de serrage recommandé.
- Remonter le pare-chocs en s'assurant du bon positionnement des extrémités, remonter la visserie et prise (si déconnecté) dans le sens inverse du démontage.
- Fixer la ferrure choisie et le support de plaque électrique **(ZEQ5)** au point de fixation le plus en avant. Fixer la plaque électrique escamotable Z99 et **si nécessaire** faire une découpe dans le pare-chocs afin de permettre le pivotement de celle ci.
- Serrer toute la visserie restante au couple de serrage recommandé.**



W0001C44AU-FIT\$01 1005190000

Côté Gauche

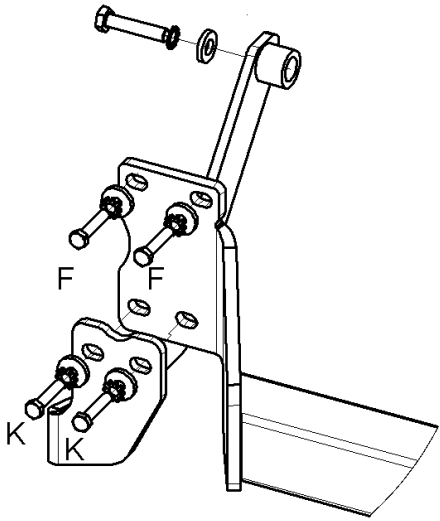

Côté Droit

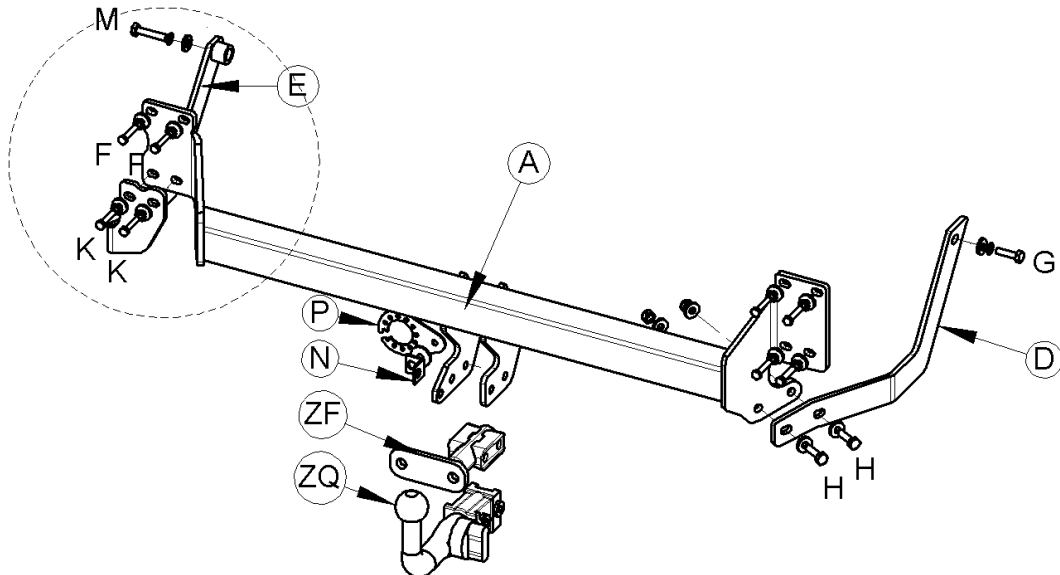
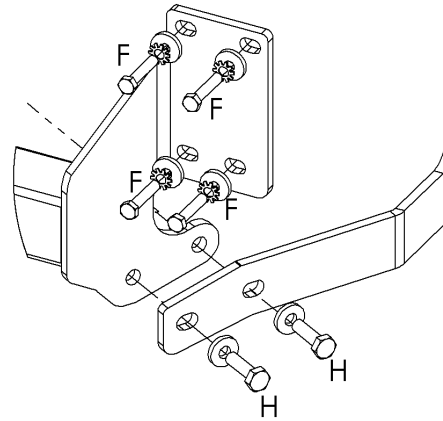

W0001C44AU-FIT\$01 1005190000