



Fitting Instructions

TOWBAR
For JEEP COMPASS CH14BU
JEEP PATRIOT
April 2007 -

MATERIALS

A	1	Cross Bar
E	4	M12 x 110mm Bolts (10.9 Grade), Nyloc Nuts and Washers – 4 x 30mm O.D, 4 x 50mm O.D.
K	2	M12 Bolt Caps
SC	1	Safety chain loop
ZE	1	Electrical Plate (ZEP3)

For use with one of the following:

CH14B Flange neck option – ZF2005.

CH14BQ Detachable neck option – ZQ2005.

CH14BS - Swan neck option – ZS2005.

CH14BQF- Detachable flange neck option – ZQF2005.

Note: This towbar must be used with either a Witter Towball (part number Z11) or Class A50-1 or A50-X towball dimensionally Conforming to A50-1 with a 'D' and 'S' value greater than or equal to that of the towbar.

FITTING

1. Loosely fit the crossbar (A) using the four pre-bushed holes in chassis rails with bolts (E). **Note** the lugs on the central boot plug may require bending on some models to clear the crosscube.
2. **On 2011 model Patriot/Compass, cut the bumper symmetrically about the centreline, as detailed below**
3. Attach neck option as per separate fitting instructions, Electrical Plate (ZE) and the Safety chain loop (SC).
4. Fully tighten all bolts to the specified torque as shown below and fit Bolt Caps.

Please refer to the vehicle specification for the trailer weight and nose limits, which **must be observed**.

Recommended torque settings: Grade 10.9: M12 – 120Nm

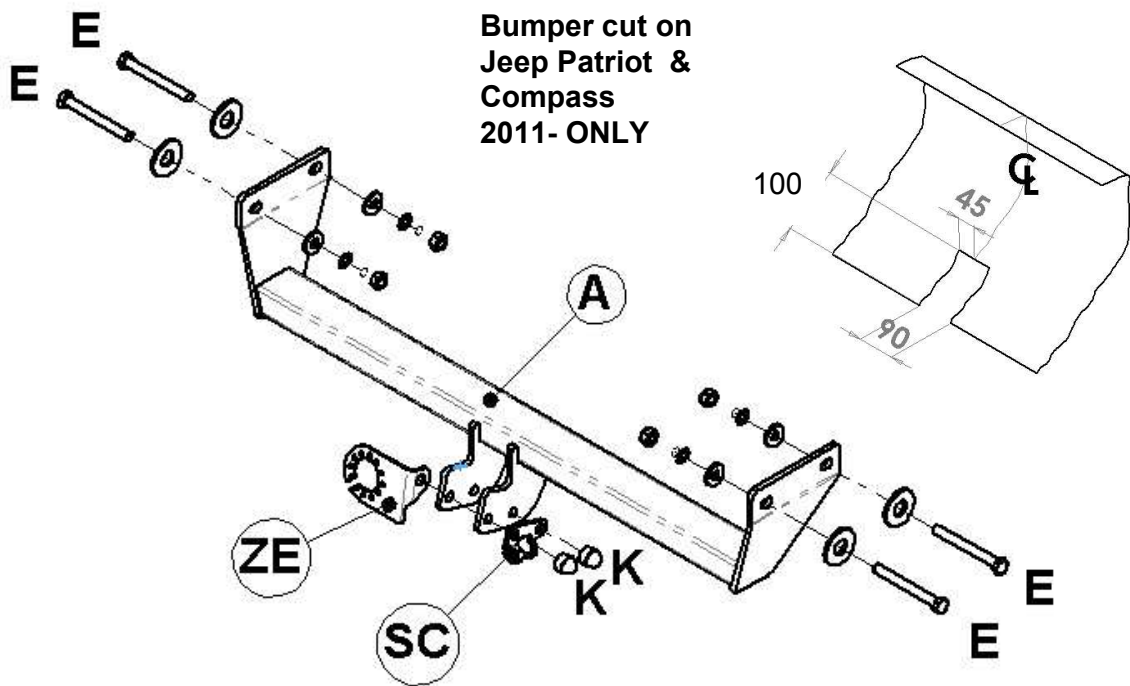

W0001CH14BU-FIT\$010809150000



Notice de montage

ATTELAGE pour **CH14BU**
JEEP COMPASS pour
JEEP PATRIOT **CH14B &**
Avril 2007 - **CH14BQ**

DESIGNATION

A	1	Traverse principale conforme à la Directive Européenne 94/20/EC A50-1
E	4	Vis, M12 x 110mm (Classe 10.9), écrous nyloc, et rondelles – 4 x Ø 30mm, 4 x Ø 50mm
K	2	cache vis
SC	1	Crochet du câble de frein
ZE	1	Plaque électrique (ZEP3)

Pour utiliser avec

CH14B Rotule d'attelage standard – ZF2005. Remarque : Cet attelage doit être utilisé avec une boule de remorquage Witter (référence produit Z11) ou une boule de remorquage Classe A50-1 ou A50-X se conformant dimensionnellement à A50-1 avec une valeur 'D' et 'S' supérieure ou égale à celle de l'attelage

CH14BQ rotule démontable sans outil (RDSO) – ZQ2005. Référez vous s'il vous plaît à la notice de montage ZQ fournie séparément

MONTAGE

1. Monter sans serrer la traverse principale (A) en utilisant les quatre trous pré-bagués dans les longerons avec la boulonnerie (E). **Remarque :** Il peut être nécessaire de plier les languettes situées au centre du coffre sur certains modèles pour dégager la traverse.
2. **A partir de 2011 sur les modèles Patriot uniquement, découper le pare-chocs symétriquement de chaque cotée de la ligne centrale du pare-chocs comme indiqué ci-dessous**
3. Monter le support de rotule (ZF) en utilisant la visserie fournie (K) avec les entretoises (ZSB) et la plaque électrique (ZE) et le crochet (SC).
4. Bloquer l'ensemble de la boulonnerie au couple de serrage préconisé comme indiqué ci-dessous et monter les caches vis.

Veuillez vous reporter aux données techniques du véhicule pour les limites de masse tractable et du poids admis sur la boule, **lesquelles sont à observer**

Couples de serrage préconisés: Classe 10.9 M12 – 120Nm

