



Fitting Instructions

TOWBAR **CH17AU**
For X For Jeep Grand Cherokee **for**
and Commander **CH17A &**
2005- **CH17AQ**

MATERIALS

A	1	Cross Bar with European facing to 94/20/EC Class A50-1
D	4	M12 x 100 HT Bolts (Grade 10.9), Washers and Lock Washers
E	1	M12 x 100 HT Bolt (Grade 10.9), 2 Flat Washers and Nyloc Nut
F	4	M12 Plastic Bolt Caps
ZE	1	Electrical Plate (ZEP2)

For use with

CH17AQ Detachable neck option – ZQ3020. Please refer to ZQ fitting instructions for installation

FITTING

1. Lower spare wheel and attach Towbar Mainframe (**A**) to rear cross member using Bolts (**D**). **Note:** It may be necessary to remove 4 bumper push studs and 2 underneath chassis rail in order to locate the crossbar correctly.
2. Attach neck option as indicated on separate Fitting Instructions, Pinch Bolt (**E**) and Bolt Caps (**F**).
3. Tighten all bolts to correct Torque as indicated below and raise spare wheel.

Note: This towbar must be used with either a Witter Towball (part number Z11) or Class A50-1 or A50-X towball dimensionally Conforming to A50-1 with a 'D' and 'S' value greater than or equal to that of the towbar.
Please refer to the vehicle specification for the trailer weight and nose limits, which **must be observed**.

Recommended torque settings: M12 - 95 Nm
Grade 10.9: M12 – 139Nm

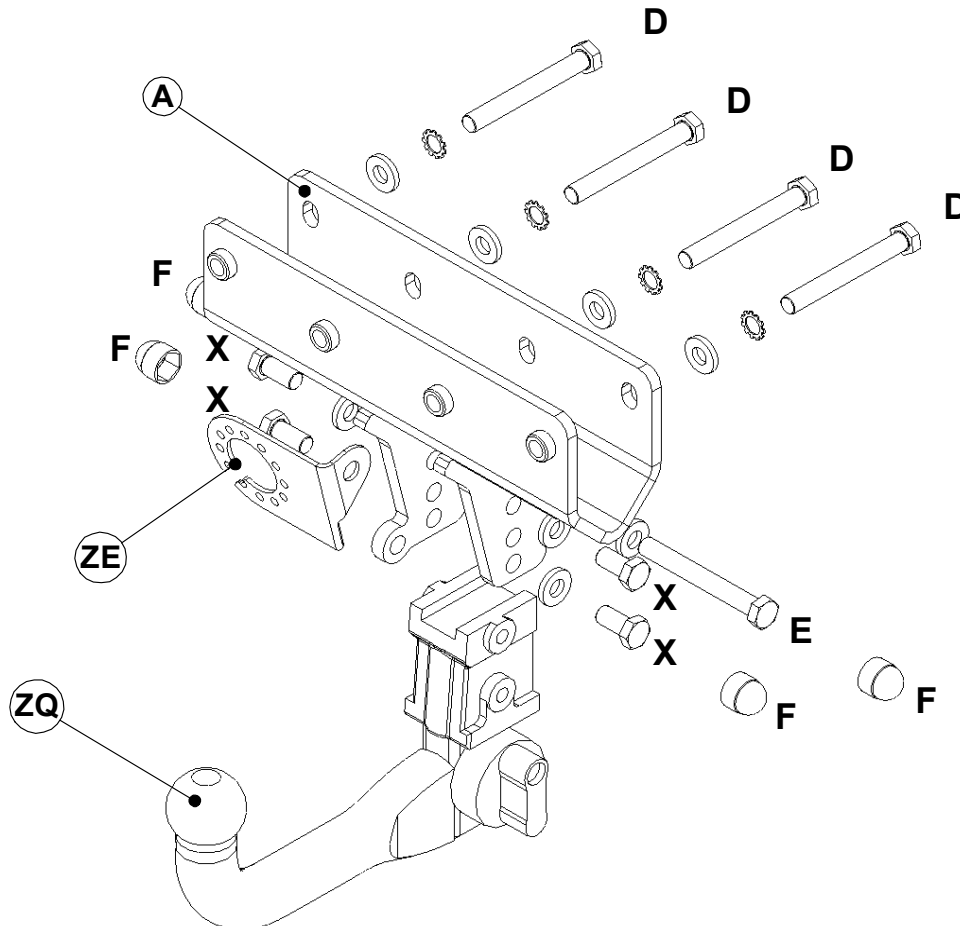

W0001CH17AU-FIT\$010912090000



Notice de Montage

Attelage **CH17AU**
Pour Jeep Grand Cherokee
Et Commander
2005-

Désignation

A	1	Traverse principale conforme à la norme Européenne 94/20/EC Class A50-1
D	4	Boulons M12 x 100 HT (Grade 10.9), rondelles et rondelles frein.
E	1	Boulons M12 x 100 HT (Grade 10.9), 2 rondelles plates et écrou Nyloc
F	4	Caches boulons en plastique M12
ZQ	1	Rotule démontable sans outil (ZQ3020)
ZE	1	Plaque électrique (ZEP2)

FITTING

4. Abaisser la roue de secours et attacher la traverse principale (**A**) sur la traverse du véhicule en utilisant la boulonnerie (**D**).
Remarque: Il peut être nécessaire d'enlever les 4 agrafes du pare-chocs et les 2 rais de châssis pour permettre le correcte positionnement de la traverse principale.
5. Attacher le receveur de la rotule amovible(**ZQ**) et la plaque électrique (**ZE**) comme indiqué sur la notice de montage fournie séparément, le boulon (**E**) et les caches boulons (**F**).
6. Serrer tous les boulons au couple de serrage recommandé ci-dessous et remonter la roue de secours.

Remarque : Cet attelage doit être utilisé avec une boule d'attelage Witter (référence produit Z11) ou une boule de remorquage Classe A50-1 ou A50-X se conformant dimensionnellement conforme à A50-1 avec une valeur 'D' et 'S' supérieure ou égale à celle de l'attelage.

Veillez vous reporter aux données techniques du véhicule pour les limites de masse tractable et du poids admis sur la boule, **lesquelles sont à observer.**

Couple de serrage recommandé: M12 - 95 Nm
Grade 10.9: M12 – 139Nm

