



Fitting Instruction

Towbar For **DA7U**
Dacia Logan MCV For use with
2013 - **3004 series**
necks

MATERIALS

A	1	Cross Bar
B	2	Side Arm
C	4	M10 x 90 x 1.50 mm Bolts, Washers (40mm OD), Bushes (55mm Long), Washers, Lock Washers and Nuts (10.9)
D	6	M12 x 35 x 1.75 mm Bolts, Washers, Lock Washers & Nuts (8.8 Grade)
ZE	1	Electrical Plate
ZN	1	Neck

FITTING

1. Remove the plastic undertray (pressed nuts, torx screws & clips) from the vehicle and hand back to the customer.
2. Remove tape or plastic grommets from the inner & outer face of each chassis to reveal mounting points. (**Note:** it is essential that the holes and mating surfaces are fully clear of any mastic compound and extrusions).
3. Insert the bolts & 40mm OD washers from (**C**) into inner face of the chassis then slide bushes onto the bolt from the outer face (**take care not to drop the bushes into the enclosed chassis rail**). Fit side arms (**B**) onto the outer face of the chassis and using the washers, lock washers and nuts from remaining fasteners (**C**) loosely attach.
4. Fit cross bar (**A**) between the side arms and attach loosely using fasteners (**D**).
5. Attach neck option (**ZN**) in position and attach electrical plate (**ZE**) to centre profile holes.
6. Fully tighten all fixings to their correct torque settings.

Please refer to the vehicle specification for the trailer weight and nose limits, which **must be observed**.

Recommended torque settings: M12 - 95 Nm, M16 - 214 Nm (Grade 8.8) / M10 - 70Nm (Grade 10.9)

**DETACHABLE NECK MUST BE
USED IF REVERSING SENSOR
IS LOCATED AT THE CENTRE
OF THE BUMPER**

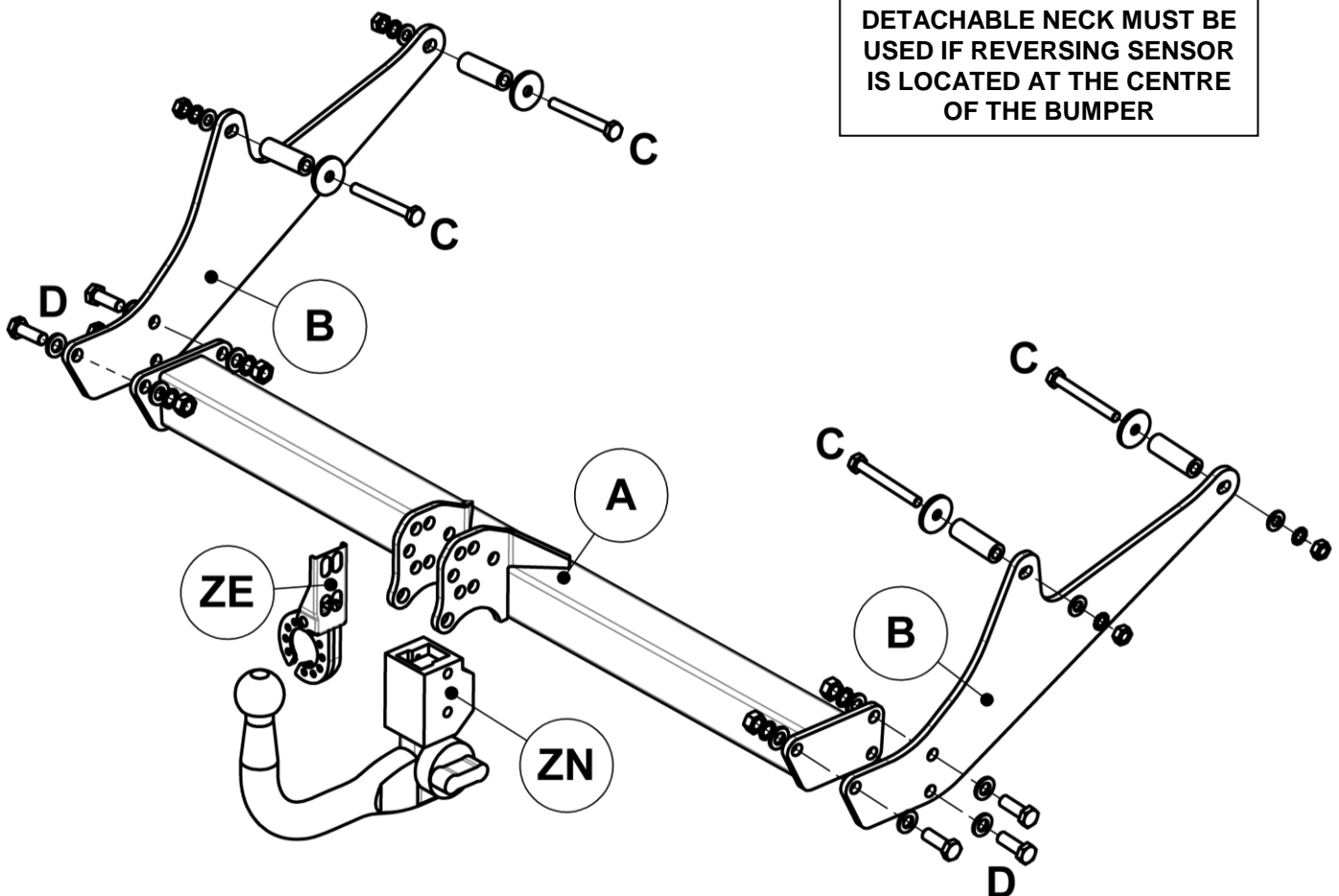

W0001DA7U-FIT\$011312140000



Notice de Montage

Attelage pour
Dacia Logan MCV
2013 -

DA7U

MATERIELS

A	1	Traverse principale
B	2	Bras de support
C	4	Boulons M10 x 90 x 1.50 mm, rondelles (Ø40mm), entretoises tubulaires (55mm de long), rondelles, rondelles freins et écrous (10.9)
D	4	Boulons M12 x 35 x 1.75 mm, rondelles, rondelles freins et écrous (classe 8.8)
ZE	1	Support de prise électrique
ZN	1	Ferrure

MONTAGE

1. Démontez le carter en plastique (écrous, vis Torx et clips) du dessous du véhicule et le remettre au client.
2. Enlever la bande de protection ou les œillets en plastique des deux faces du châssis afin de découvrir les points de fixations. (A)
Noter : il est essentiel que les trous et les surfaces de contact soient entièrement dégagés de tout mastic et saletés.
3. Insérer les boulons et les rondelles (Ø40mm) de la visserie (C) dans la face interne du châssis ensuite faites passer les entretoises tubulaires sur les boulons à partir de la face externe du châssis (**soyez prudent de ne pas faire tomber les entretoises tubulaires à l'intérieur du châssis**). Monter les bras de supports (B) sur la face externe du châssis à l'aide de la visserie restant (C), ne serrer pas trop fort.
4. Monter la traverse (A) entre les bras de supports et sécuriser sans serrer à l'aide de la visserie (D).
5. Monter la ferrure (ZN) en position et fixer le support de prise électrique (ZE) au profiles centrales
6. Serrer toute la visserie au couple de serrage.
7. Remonter le carter en plastique en suivant la découpe illustrée ci-dessous

Veuillez consulter les spécifications du véhicule pour vérifier le poids maxi d'une remorque et les limites du poids statique de votre attelage, **qui doivent être respectées**.

Couple de serrage recommander : M12 - 95 Nm, M16 - 214 Nm (Grade 8.8) / M10 - 70Nm (Grade 10.9)

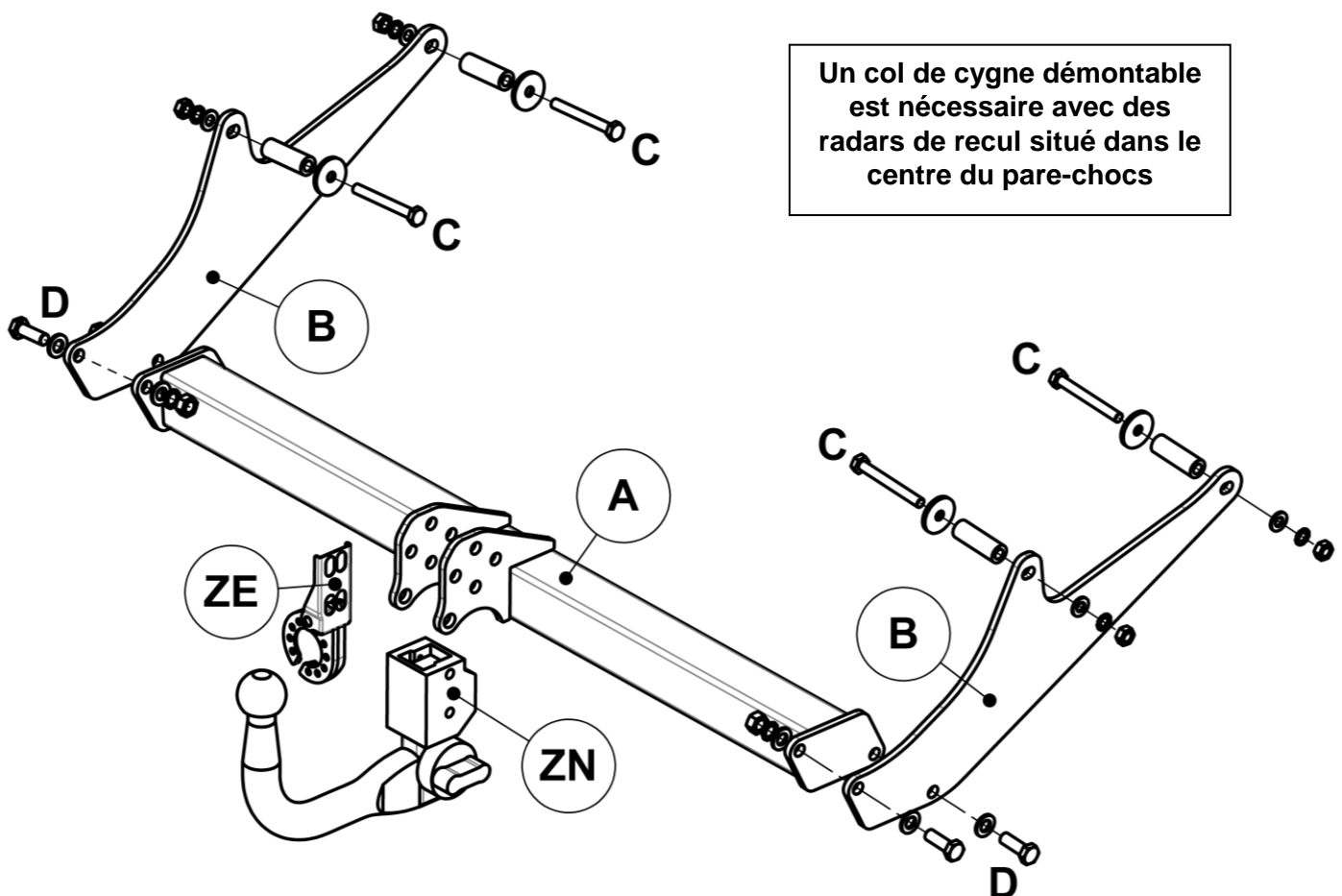



Asennusohje

Vetokoukku DA7U
Dacia Logan MCV 3004-sarjan
2013 - kuulaosille

ASENNUSSARJA

A	1	Koukun runko
B	2	Sivuosa
C	4	M10 x 90 x 1.50 mm pultti, aluslevy (ø40mm), holkki (L55mm), aluslevy, lukitusaluslevy, mutteri (lujuusluokka 10.9)
D	6	M12 x 35 x 1.75 mm pultti, aluslevy, lukitusaluslevy, mutteri (lujuusluokka 8.8)
ZE	1	Pistorasian kannake
ZN	1	Kuulaosa

ASENNUS

1. Irrota muovinen pohjalevy (puristemutterit, torx-ruuvit & kiinnikkeet) autosta ja anna ne asiakkaalle mahdollista myöhempää uudelleenasetusta varten.
2. Irrota teipit tai muoviset läpivientikaulukset ajoneuvon runkopalkkien sisä- ja ulkopinnoista vetokoukun kiinnityspisteistä.. (Huom: vastinpintojen on oltava täysin puhtaat ja sileät).
3. Asenna kohdan (C) pultit ja ø40mm aluslevyt runkopalkissa oleviin reikiin sisäsivuilta, ja holkit ulkosivuilta (**varo pudottamasta holkkeja runkopalkin sisälle**). Asenna sivuosat (B) löysästi runkopalkkien ulkosivuille kohdan (C) aluslevyillä, lukitusaluslevyillä ja muttereilla.
4. Asenna koukun runko (A) löysästi sivuosien väliin kohdan (D) kiinnitysosilla.
5. Asenna valittu kuulaosa (ZN) ja pistorasian taustalevy (ZE) paikalleen.
6. Kiristä kaikki pultit/mutterit huolellisesti oikeaan momenttiin.

Huom! Ota myös huomioon ajoneuvokohtaiset määräykset koskien perävaunu- ja aisapainoa.

Suosittelavat kiristysmomentit: M12 - 95 Nm, M16 - 214 Nm (lujuusluokka 8.8) / M10 - 70Nm (lujuusluokka 10.9)

KÄYTETTÄVÄ IRROTETTAVAA
KUULAOSAA, MIKÄLI
PERUUTUSTUTKAN SENSOORI SIJAITSEE
PUSKURIN KESKELLÄ.

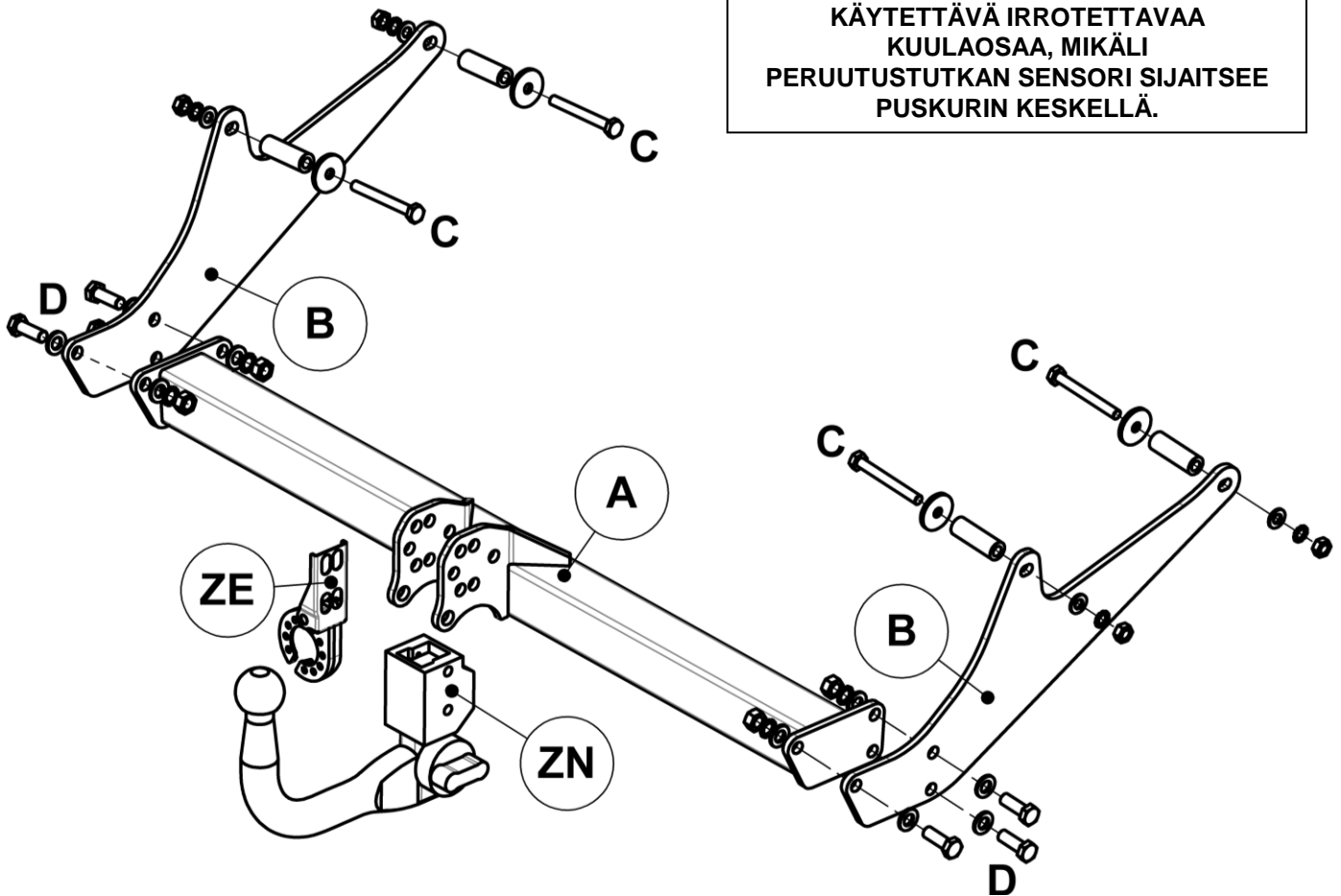



Monteringsanvisning

Dragkrok
Dacia Logan MCV
2013 -

DA7U
för kuldelar i
3004-serie

MONTERINGSSATS

A	1	Dragets ramdel
B	2	Sidodel
C	4	M10 x 90 x 1.50 mm bult, bricka (ø40mm), bussning (L55mm), bricka, låsbricka, mutter (hållfasthetsklass 10.9)
D	6	M12 x 35 x 1.75 mm bult, bricka, låsbricka, mutter (hållfasthetsklass 8.8)
ZE	1	Hållare för eldosa
ZN	1	Kuldel

MONTERING

1. Demontera bottenkydd av plast (pressmuttrar, torx-skrivar & fästdelar) från fordonet och ge till kunden för eventuell senare återmontering.
2. Ta bort tejper eller skyddshylsor av plast på dragets fästpunkter på in- och utsidor av fordonets rambalkar. (**Obs:** ytorna skall vara helt rena och jämna).
3. Montera bultarna och ø40mm brickor vid punkt (C) i hålen på fordonets rambalkar från insidan, och bussningar från utsidan (**akta dig att inte tappa bussningar i rambalken**). Montera sidodelar (B) löst på utsidor av rambalkarna med brickor, låsbrickor och muttrar vid punkt (C).
4. Montera dragets ramdel (A) löst mellan sidodelar med fästdelar vid punkt (D).
5. Montera det valda kulsystemet (ZN) och hållaren för eldosan (ZE).
6. Momentdrag samtliga bultar/muttrar ordentligt.

Obs! Följ även fordonsspecifika begränsningar angående släpvagnsvikt och kultryck.

Rekommenderade åtdragningsmoment: M12 - 95 Nm, M16 - 214 Nm (hållbarhetsklass 8.8)

/ M10 – 70Nm (hållbarhetsklass 10.9)

LÖSTAGBAR KULDEL SKALL ANVÄNDAS
OM PARKERINGSSSENSOREN LIGGER VID
MITTLINJEN AV STÖTFÅNGAREN

