



Fitting Instructions

TOWBAR DT124B
For NISSAN NAVARA
WITH STEP BUMPER
JULY 2005 -

MATERIALS

A	1	Cross Bar with European facing to 94/20/EC A50-1
B	1	10mm Coupling Packer
E	1	Left hand angle cleat
F	1	Right hand angle cleat
G	10	M12 x 40mm x 1.25mm Bolts, Lock Washers and Flat Washers
H	4	M12 x 35mm x 1.75mm Bolts and Nyloc Nuts and Flat Washers
I	1	ZEP35 Electrical plate (not shown)
CB	2	M16 x 50mm Coupling Bolts, Nuts, Lock Washers

FITTING

1. Remove bolts securing towing eye to vehicle chassis- discard towing eye and bolts.
2. **Loosely** attach Cross Bar (A) and Angle Cleats (E) and (F) to chassis using Bolts (G) and (H).
3. **Fully tighten bolts.** Coupling packer (B) should be used when towball is fitted to lower set of holes.

Note: This towbar must be used with either a Witter Towball (part number Z11) or Class A50-1 or A50-X towball dimensionally Conforming to A50-1 with a 'D' and 'S' value greater than or equal to that of the towbar.
Please refer to the vehicle specification for the trailer weight and nose limits, which **must be observed**.

Recommended torque settings: M8 - 27Nm, M10 - 53 Nm, M12 - 95 Nm, M14 - 150 Nm, M16 - 214 Nm

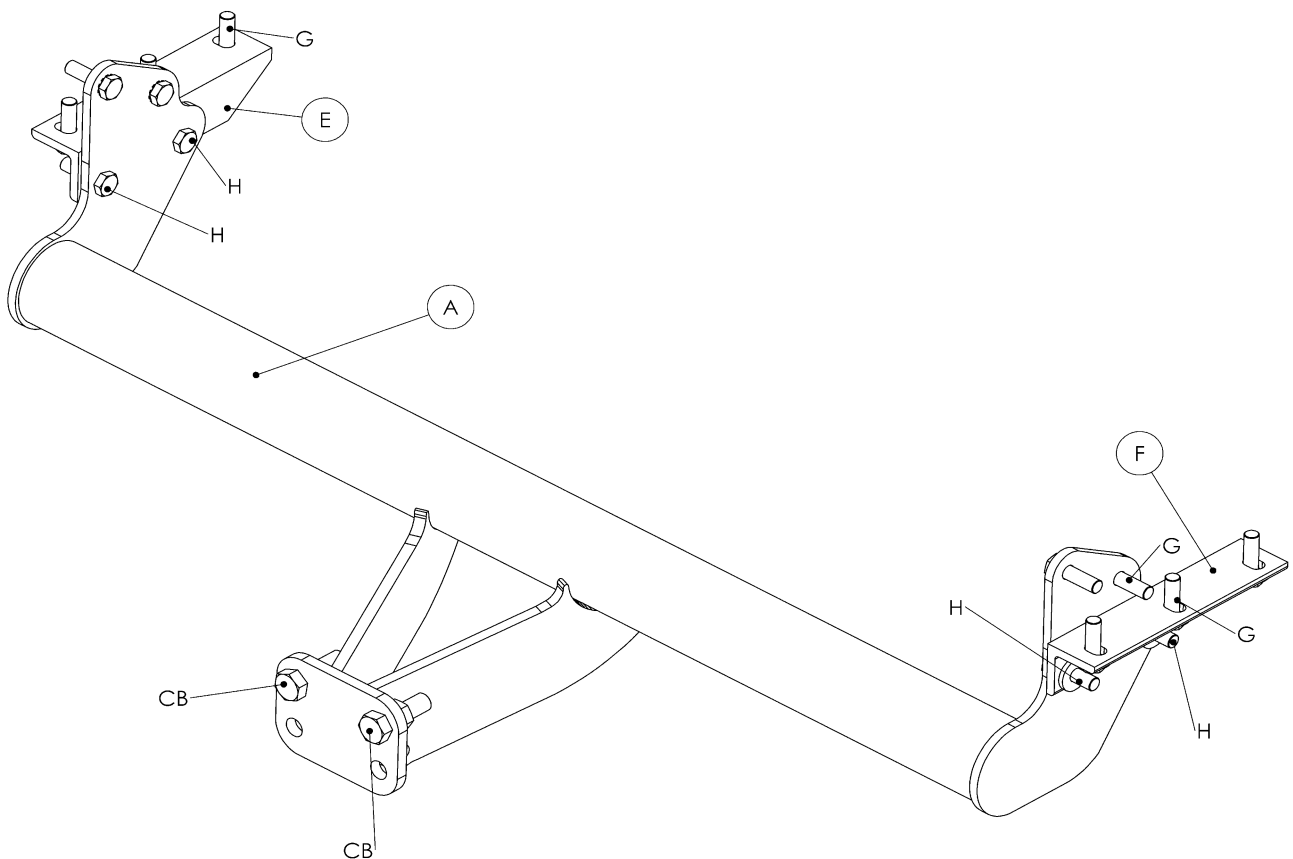



Notice de montage

ATTELAGE DT124B
Pour NISSAN NAVARA
PARE-CHOCS AVEC MARCHE
JUILLET 2005 -

MATERIEL

A	1	Traverse conforme à la norme européenne 94/20/EC A50-1
B	1	Entretoise 10mm
E	1	Taquet angulaire gauche
F	1	Taquet angulaire droit
G	10	Boulons M12 x 40 mm x 1,25mm, rondelles frein et rondelles plates
H	4	Boulons M12 x 35 mm x 1,75mm et écrous Nyloc et rondelles plates
CB	2	Boulons d'accouplement M16 x 50mm, écrous, rondelles frein
Z	1	Plaque électrique ZEP35

MONTAGE

1. Enlever les boulons fixant l'anneau de remorquage au châssis du véhicule - jeter l'anneau de remorquage et les boulons.
2. Fixer sans serrer la traverse (A) et les taquets angulaires (E) et (F) au châssis à l'aide des boulons (G) et (H).
3. Resserrer complètement les boulons. L'entretoise (B) doit être utilisé quand la boule de remorquage est installée aux trous inférieur.

Remarque : Cet attelage doit être utilisé avec une boule de remorquage Witter (référence produit Z11) ou une boule de remorquage Classe A50-1 ou A50-X se conformant dimensionnellement à A50-1 avec une valeur 'D' et 'S' supérieure ou égale à celle de l'attelage.

Veillez vous reporter aux données techniques du véhicule pour les limites de masse et du poids tractable admis sur la boule, **lesquelles sont à observer.**

Couples de serrage recommandés : M8 - 27Nm, M10 - 53 Nm, M12 - 95 Nm , M14 - 150 Nm, M16 - 214 Nm

