



Fitting Instructions

TOWBAR **F144U**
for **F144**
Incl. Titanium X Sport (**Bumper cut req'd**) **F144Q**
July 2007- **F144QF**

MATERIALS

A	1	Cross Bar
B	2	Bracket
D	2	Bolt Straps
E	2	Long Bolt Straps
F	2	M10 x 1.5 pitch Nuts, Lock Washers, Flat Washers (OD 30mm)
G	4	M10 x 1.5 pitch Nuts, Lock Washers, Flat Washers (OD 30mm)
H	6	M12 x 40 x 1.75 pitch Bolts, Nuts, Lock Washers
ZE	1	Retractable Electrical Plate
ZQ	1	Tow Ball Neck ZF3012 or ZQ3012

FITTING

Titanium X Sport Models Only

This particular model has a 'venturi-style' rear bumper, which requires a visible cut to be made. Please see below for the cut details:

1. Remove bumper. (3 screws in wheel arch, 2 screws on top edge, 2 plastic screws on bottom edge, pull tips away from body clips.)
2. Remove steel bumper beam to expose openings into chassis rails.
3. Lower the rearmost exhaust silencer(s) and remove the exhaust heat shield(s).
4. Insert Brackets (B) into chassis rails and loosely secure with Bolt Straps (D) and fasteners (G) **Note: Use holes shown for Hatchback (5 door) vehicles and holes (G1) for Saloon (4 door) vehicles.**
5. Assemble Long Bolt Straps (E) through Brackets (B) and secure using fasteners (F). **Note: Use holes shown for Hatchback (5 door) vehicles and holes (F1) for Saloon (4 door) vehicles.**
6. Assemble Crossbar (A) to Brackets (B) using fasteners (H).
7. Assemble the chosen Tow Ball Neck variant to holes (X) and Bracket (EB) to Cross Bar (A) using separate fitting instructions. **Note: Use holes (X1) for Titanium X Sport models only.**
8. Assemble Flip-Up Electrical Plate (EP) to Bracket (EB) using separate instructions. Tighten as appropriate to allow rotation of the Electrical Plate Bracket up into the bumper when not towing.
9. **Fully Tighten all Fasteners**
10. Refit the exhaust heat shield and silencer.

For use with either

F99B Flange neck option – ZF3012 (e4*94/20*2492*00). **Note:** This towbar must be used with either a Witter Towball (part number Z11) or Class A50-1 or A50-X towball dimensionally Conforming to A50-1 with a 'D' and 'S' value greater than or equal to that of the towbar.

F99BQ Detachable neck option – ZQ3012. Please refer to ZQ fitting instructions for installation

F99BQF Detachable neck option – ZQF3012. Please refer to ZQ fitting instructions for installation

Note: This towbar must be used with either a Witter Towball (part number ZF3012 or ZQ3012) or Class A50-1 or A50-X towball Dimensionally Conforming to A50-1 with a 'D' and 'S' value greater than or equal to that of the towbar.

Please refer to the vehicle specification for the trailer weight and nose limits, which **must be observed**.

Recommended torque settings: M8 - 27Nm, M10 - 53 Nm, M12 - 95 Nm, M14 - 150 Nm, M16 - 214 Nm

Grade 10.9: M12 – 139Nm, M10 – 78Nm



W0001F144-FIT\$010908240000

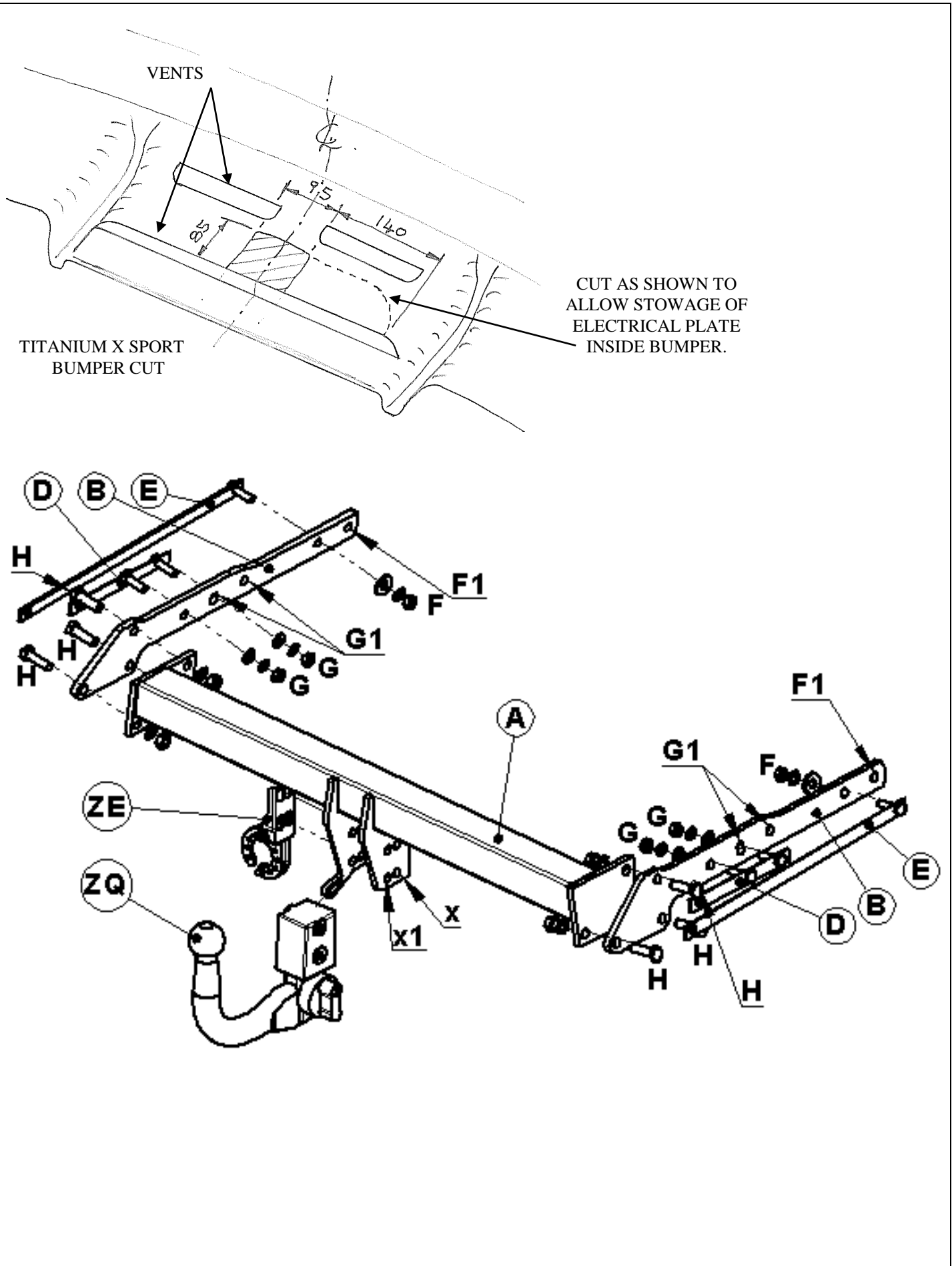



Notice de Montage

ATTELAGE F144U
Pour Ford Mondeo 4 et 5 portes pour F144
Incl. Titanium X Sport F144Q
(coupe de pare-chocs requise) F144Q
Juillet 2007- F144QF

Désignation

A	1	Traverse principale
B	2	Bras latéraux
D	2	Platines courtes avec boulons soudés
E	2	Platines longues avec boulons soudés
F	2	Ecrous M10 x 1.5, rondelles frein, rondelles plate (Ø30mm)
G	4	Ecrous M10 x 1.5 rondelles frein et rondelle plate (Ø 30mm)
H	6	Boulons M12 x 40 x 1.75 écrous et rondelles frein
EP	1	Plaque électrique escamotable
EB	1	Taquet de support de plaque électrique
Z	1	Ferrure ZF3012 ou ZQ3012 ou ZQF3012

Montage

Pour le modèle Titanium X Sport seulement.

Ce modèle est équipé d'un pare-chocs arrière de style "Venturi", qui nécessite une coupe de pare-chocs visible.
Voir le schéma ci-dessous:

1. Démontez le pare-chocs. (3 vis dans les passages de roue, 2 vis sur l'arête supérieure, 2 vis en plastique sur l'arête inférieure, dégrafez les extrémités du pare-chocs).
2. Enlever le renfort du pare-chocs pour accéder aux ouvertures dans l'extrémité des longerons.
3. Abaissez le(s) silencieux et démontez le(s) bouclier(s) thermique.
4. Insérer les bras latéraux (B) dans les longerons et sans serrer, sécurisez les aux longerons à l'aide des platines (D) et la visserie (G) **Remarque: Utiliser les trous illustrés pour le véhicule 5 portes et les trous (G1) pour les véhicules 4 portes.**
5. Insérer la longue platine (E) dans les bras latéraux (B) et fixer sans serrer à l'aide de la visserie (F). **Remarque: Utiliser les trous illustrés pour le véhicule 5 portes et les trous (F1) pour les véhicules 4 portes.**
6. Assembler la traverse principale (A) aux bras latéraux (B) en utilisant la visserie (H).
7. Fixer la ferrure choisie aux trous (X) et le taquet (EB) à la traverse principale (A) en utilisant la notice de montage fourni séparément. **Remarque: Utiliser les trous (X1) pour le modèle Titanium X Sport seulement.**
8. Monter la plaque électrique escamotable (EP) au taquet (EB) en utilisant la notice fournie séparément. Serrer suffisamment pour permettre à la plaque de prise de pivoter à l'intérieur du pare-chocs lorsque le véhicule ne remorque pas.
9. **Serrer toute la visserie au couple de serrage requis.**
10. Remonter le bouclier thermique, le silencieux et le pare-chocs.

Remarque: Cet attelage doit être utilisé avec une boule de remorquage Witter (référence produit ZF3012 ou ZQ3012) ou une boule de remorquage Classe A50-1 ou A50-X se conformant dimensionnellement à A50-1 avec une valeur 'D' et 'S' supérieure ou égale à celle de l'attelage.

Veillez vous reporter aux données techniques du véhicule pour les limites de masse tractable et du poids admis sur la boule, **lesquelles sont à observer.**

Couple de serrage recommandé: M8 - 27Nm, M10 - 53 Nm, M12 - 95 Nm, M14 - 150 Nm, M16 - 214 Nm

Grade 10.9: M12 - 139Nm, M10 - 78Nm



W0001F144-FIT\$010908240000