



# Fitting Instructions

TOWBAR FT80U  
For FIAT 500X 2014 -  
JEEP RENEGADE 2014 -

## MATERIALS:

A	1	Cross Bar
B	1	LH Sidearm
C	1	RH Sidearm
D	6	M14 x 40 X 2 Bolt & Washer
E	6	Existing M8 Nut & Supplied Washer
F	4	M12 x 35 X 1.75 Bolt & Nyloc Nut
ZE	1	Electric Plate
ZN	1	Chosen Neck

## FITTING:

1. Remove light clusters: **Renegade:** Remove the panels within the luggage compartment to enable the removal of a screw securing each cluster / **500X:** Open the luggage compartment and remove two fixings. Carefully pull light clusters rearwards disconnecting wiring.
2. Remove the bumper: (**On Renegade only:** remove screw behind light cluster). Remove 2 torx screws both sides in the opening to the boot (lower ones are covered with tape). Remove screws around each wheel arch and screws along the lower edge of bumper. **Carefully** peel off trim along wheel arch to expose fixing screw at the tip of the bumper. Carefully pull bumper tips outwards to release from the clips attaching it to the vehicle. Unplug any connected wiring to free the bumper.
3. Remove the crash beam: **On Renegade only:** drill off two lowest blind rivets from plastic part on top of crash beam. Remove 6 nuts securing the beam, **retain these for towbar installation.** Return the beam to the customer.
4. Locate chassis rail mounting points removing any grommets covering them. Slide Sidearms (**B**) and (**C**) inside the chassis and over the studs on the back panel. Loosely attach to the chassis using fixings (**D**) and to the rear panel using fixings (**E**).
5. Loosely attach the Crossbar (**A**) to Sidearms (**B**) and (**C**) using fixings (**F**).
6. Fully tighten all fixings to their correct torque setting.
7. Seal seams between Sidearms (**B & C**) and rear panel with mastic compound to prevent ingress of water into chassis
8. Attach chosen neck (**ZN**) and Electrical Bracket (**ZE**) using separate instructions.
9. Cut the bumper using the correct sketch (below) as a guide. An additional cut (120mm wide, left of neck) will be required if the retractable electric plate (**ZE**) is to be used. The Renegade may need cutting to bumpers edge (**X**) for some neck types.
10. Take care not to damage the bumper during re-assembly.

**Note:** This towbar must be used with either a Witter Towball (part number Z11) or Class A50-1 or A50-X towball dimensionally Conforming to A50-1 with a 'D' and 'S' value greater than or equal to that of the towbar.

Please refer to the vehicle specification for the trailer weight and nose limits, which **must be observed.**

**Recommended torque settings: Grade 8.8:** M8 - 27Nm, M12 - 95 Nm, M14 - 150 Nm, M16 - 214 Nm

**Grade 10.9:** M8 - 37Nm

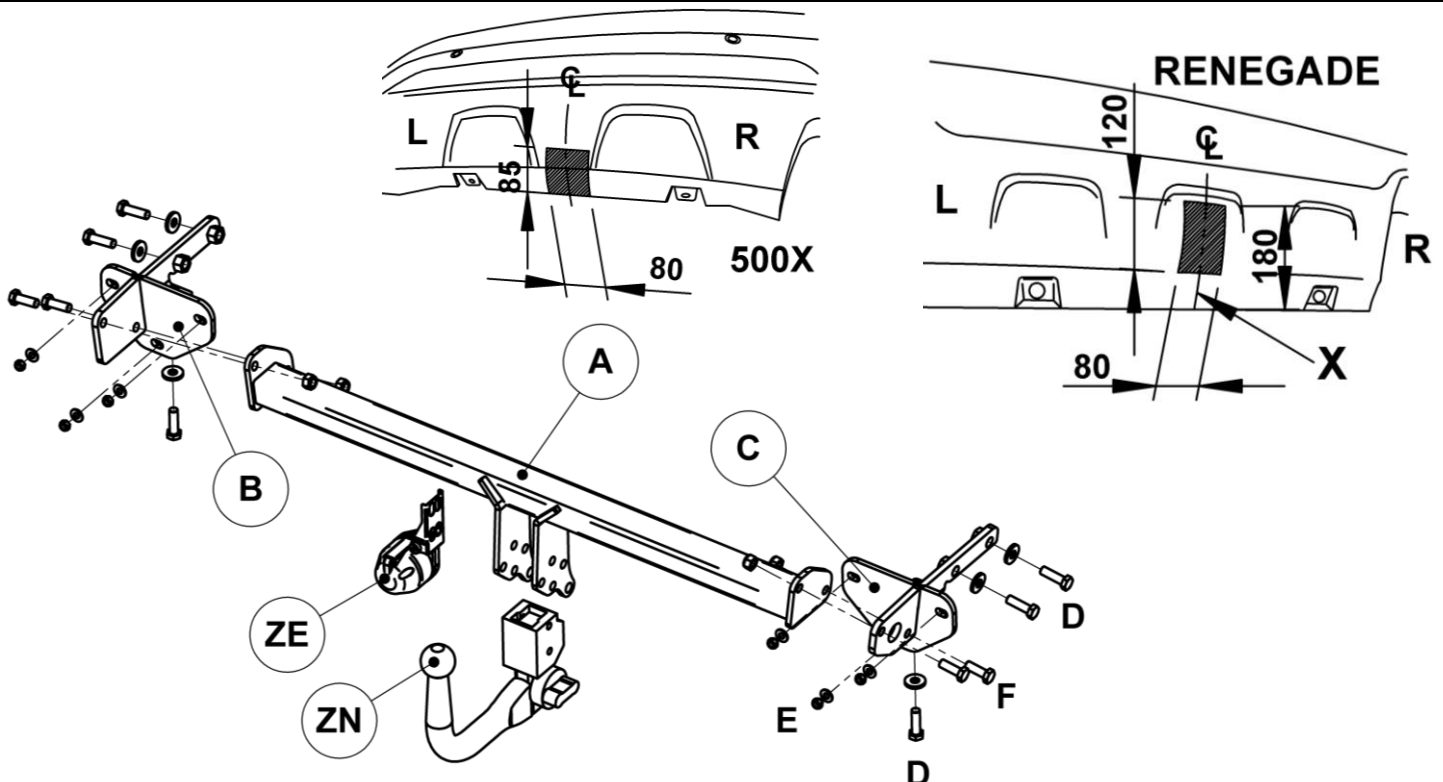



# Notice de Montage

Attelage FT80U  
Pour FIAT 500X 2014 -  
JEEP RENEGADE 2014 -

## Désignation:

A	1	traverse principale
B	1	Bras latéral gauche
C	1	Bras latéral droit
D	6	Boulons M14 x 40 X 2 & rondelles
E	6	Ecrous d'origine M8 & rondelles
F	4	Boulons M12 x 35 X 1.75 & écrous Nylocs
ZE	1	Plaque de support de prise
ZN	1	Rotule choisie

## Installation:

1. Démontez les feux: **Renegade**: ouvrir le coffre enlever le panneau pour accéder aux écrous de maintien des feux / **500X**: Ouvrir le coffre et enlever les écrous de maintien des feux. Avec précaution, tirer les feux vers l'arrière et débrancher les.
2. Démontez le pare-chocs: (**Renegade uniquement**: enlever la visserie situé sous les feux). Enlever les deux Torx situé de chaque côté de l'ouverture de coffre (le plus bas est couvert d'un adhésif). Enlever la visserie dans chaque passage de roue et sur l'arête inférieure du pare-chocs. Avec précaution dégraffer la baguette des passages de roue pour accéder et enlever la visserie situé dessous. Tirer sur les extrémités du pare-chocs de façon à le dégraffer du véhicule et tirer le vers l'arrière. Débrancher le faisceau si présent.
3. Enlever la traverse de pare-chocs: **Renegade uniquement**: percer les deux rivet inférieur de la traverse en plastique. Enlever les 6 écrous de la traverse, **ils seront réutilisé pour l'installation de l'attelage**. Remettre la traverse au client.
4. Enlever les bouchons des points de fixation de l'attelage. Insérer les bras latéraux (**B**) & (**C**) dans les longerons et attacher les sans serrer aux longerons à l'aide de la visserie (**D**) et au panneau arrière à l'aide de la visserie (**E**).
5. Sans serrer, attacher la traverse principale (**A**) aux bras latéraux (**B**) & (**C**) à l'aide de la visserie (**F**).
6. Serer toute la visserie au couple de serrage recommandé.
7. Etanchéifier les bras latéraux (**B & C**) au panneau arrière à l'aide de mastique de façon à éviter toute pénétration d'eau dans les longerons.
8. Attacher la rotule choisie (**ZN**) et le support de prise (**ZE**) comme indiqué dans les notices fournies séparément.
9. Découpez le pare-chocs en utilisant les schémas ci-dessous comme guide. Une découpe supplémentaire (120mm) est nécessaire pour l'utilisation de la plaque de support de prise escamotable. **Le Renegade** peut nécessiter une découpe jusqu'à l'arête inférieure (**X**) du pare-chocs pour certaine rotule.
10. Remonter le pare-chocs en prenant garde de ne pas endommager le pare-chocs lors de son remontage.

**Remarque** : Cet attelage doit être utilisé avec une boule de remorquage Witter (référence produit Z11) ou une boule de remorquage Classe A50-1 ou A50-X se conformant dimensionnellement à A50-1 avec une valeur 'D' et 'S' supérieure ou égale à celle de l'attelage.

Veillez-vous reporter aux données techniques du véhicule pour les limites de masse tractable et du poids admis sur la boule, **lesquelles sont à observer**.

**Couples de serrage recommandés** : boulons Classe 8.8 M8 - 27Nm, M12 - 95 Nm, M14 - 150 Nm, M16 - 214 Nm  
Classe 10.9: M8 - 37Nm

