



# Fitting Instructions

TOWBAR G123U  
For Vauxhall / Opel Astra Sports Tourer  
(2016-)

## MATERIALS

A	1	Main Crossbar
B	1	L/H Sidearm
C	1	R/H Sidearm
D	6	M12 x 35 x 1.75 Bolt, Lock Washer, Flat Washer and Cage nut assembly
E	4	M12 x 35 x 1.75 Bolts and Nyloc Nuts
X	6	M10 x 1.5 Existing fixing nut with Flat Washer (Crash Beam Fixings)
ZE	1	Electrical Plate
ZN	1	Neck option (3007 series)

## FITTING

1. Release in each wheel arch 4 off torx (TX20) and one hex head (HEX7) screws holding bumper wing to the vehicle.
2. Remove 2 off torx (TX20) screws from beneath lower bumper.
3. Disconnect from below at rear plate, possible wiring to bumper (note: release first red locking clip on connector).
4. Release light clusters via openings inside the vehicle boot (2 off plastic nuts each), pull clusters backwards off and disconnect wiring to clusters (note: release first red locking clip on connector).
5. Remove one torx (TX20) fixing to bumper at each light cluster.
6. Remove the bumper by peeling back the bumper from the wheel arches and releasing clips beneath the light clusters.
7. Remove crash beam, retain fixings ("X") and hand crash beam to customer.
8. Insert sidearms "B" & "C" (with assembled cage nuts) into chassis openings and loosely attach using fixings "D" and "X".
9. Mount main crossbar "A" to sidearms using fixings "E", see orientation of bar on illustration.
10. Starting with fixings "E" tighten all fixings to their correct torques.
11. Replace bumper in reverse order.
12. Fit chosen neck option with electrical plate.
13. Make a notch to bumper for retractable electrical plate. **Note:** the bumper cut is not necessary in case electrical plate is used as "fixed".

**Recommended torque settings:** Grade 8.8 bolts: M8 - 24Nm, M10 - 52 Nm, M12 - 80 Nm, M14 - 130 Nm, M16 - 200 Nm  
**Grade 10.9:** M12 - 120Nm, M10 - 70Nm M8- 35Nm

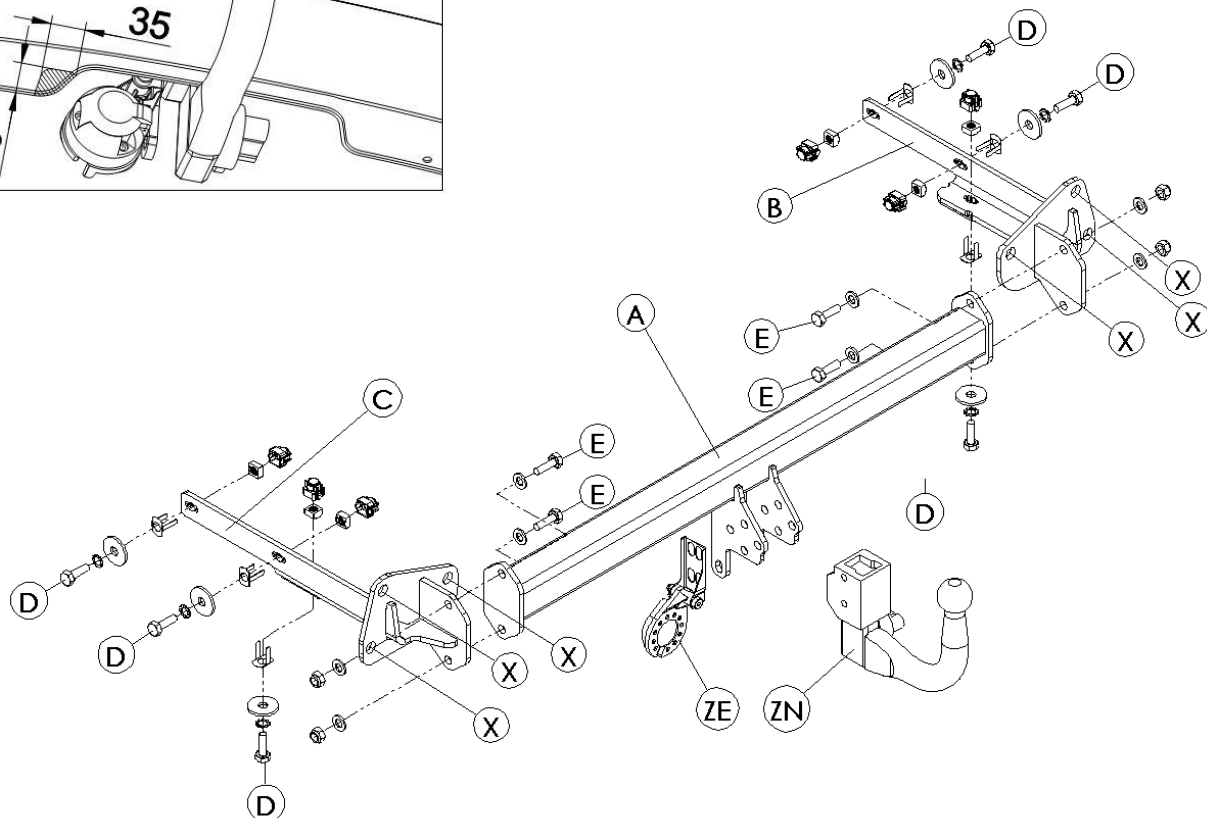
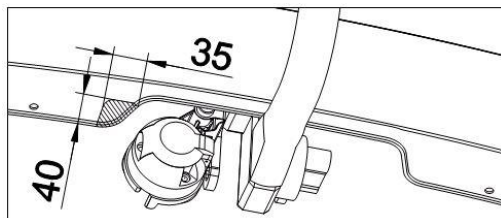

W 0001G123U-FIT\$011206050000



# Notice de Montage

Attelage **G123U**  
Pour Opel Astra Sports Tourer  
(2016-)

## Désignation

A	1	Traverse principale
B	1	Bras latéral gauche
C	1	Bras latéral droit
D	6	Boulons M12 x 35 x 1.75, rondelles freins, rondelles plates et écrous prisonnier Witter
E	4	Boulons M12 x 35 x 1.75 & écrous Nylocs
X	6	Écrous M10 x 1.5 et rondelle de la traverse de pare-chocs du véhicule
ZE	1	Plaque de support de prise
ZN	1	Rotules choisie (de la série 3007)

## Installation

1. Démontez les feux (2 écrous en plastique derrière chaque feu dans le coffre) et déconnectez les (Remarque : le clip de verrouillage rouge doit être déverrouillé avant de pouvoir débrancher les feux)
2. Démontez le pare-chocs (4 x Torx (TX20) dans chaque passage de roue, une vis hexagonale dans chaque extrémité, 2 x Torx (TX20) sur l'arête inférieure du pare-chocs, 1 x Torx (TX20) situé sous chaque feu).
3. Tirez sur les extrémités du pare-chocs de façon à le déclipser des agrafes en plastique du véhicule et déconnectez le faisceau si présent. Remarque : le clip de verrouillage rouge doit être déverrouillé avant de pouvoir débrancher.
4. Démontez la traverse de pare-chocs et la remettez au client (conservez la visserie (X)).
5. Assemblez les écrous prisonnier (D) au bras latéraux (B & C), insérez-les dans les longerons et attachez-les sans serrer à l'aide de la visserie (D & X).
6. Positionnez la traverse principale (A) comme illustré entre les bras latéraux (B & C) et attachez-les sans serrer à l'aide de la visserie (E).
7. En commençant par (E), serrez toute la visserie au couple de serrage recommandé.
8. Remontez le pare-chocs dans le sens inverse du démontage.
9. Attachez la rotule choisie et la plaque de support de prise.
10. Si la plaque de support de prise escamotable est utilisée, élargissez la découpe de pare-chocs comme illustré.

**Couple de serrage recommandé: visserie de Classe 8.8:** M8 - 24Nm, M10 - 52 Nm, M12 - 80 Nm, M14 - 130 Nm, M16 - 200 Nm **Classe 10.9:** M12 - 120Nm, M10 - 70Nm M8 - 35Nm

