



Fitting Instructions

TOWBAR HY49AU
For Hyundai i20 For use with
'2070' series
Neck Kits

MATERIALS

A	1	Cross Bar
D	1	Left Side-Arm
E	1	Right Side-Arm
F	4	M12 x 30 x 1.25 Bolts, Lock Washers and Flat Washers (30 O.D)
G	4	M12 x 35 x 1.75 Bolts, Lock Washers and Flat Washers
ZE	1	Electrical Plate (ZEP2)
ZQ	1	Neck Kit (Series '2070')

FITTING

1. Loosen lower edge of bumper, 3 screws per wheel arch, 7 push clips along bottom edge and 2 clips inside bumper. Remove trim around exhaust, 5 screw clips (this is NOT re-used when tow bar is fitted). Lower exhaust.
2. Fit side arms (D) & (E) to existing fixings on outer faces of chassis rails. (Access to fixings is easier if wheels are removed).
3. Insert crossbar (A) into bumper and attach to side arms using fixings (G).
4. Fully Tighten all fixings and re-attach bumper.
5. Fit the chosen Neck Kit (ZQ) as per separate instruction.

Note: Please refer to the vehicle specification for the trailer weight and nose limits, which **must be observed**.

Recommended torque settings: M8 - 27Nm, M10 - 53 Nm, M12 - 95 Nm, M14 - 150 Nm, M16 - 214 Nm

Grade 10.9: M12 - 139Nm, M10 - 78Nm

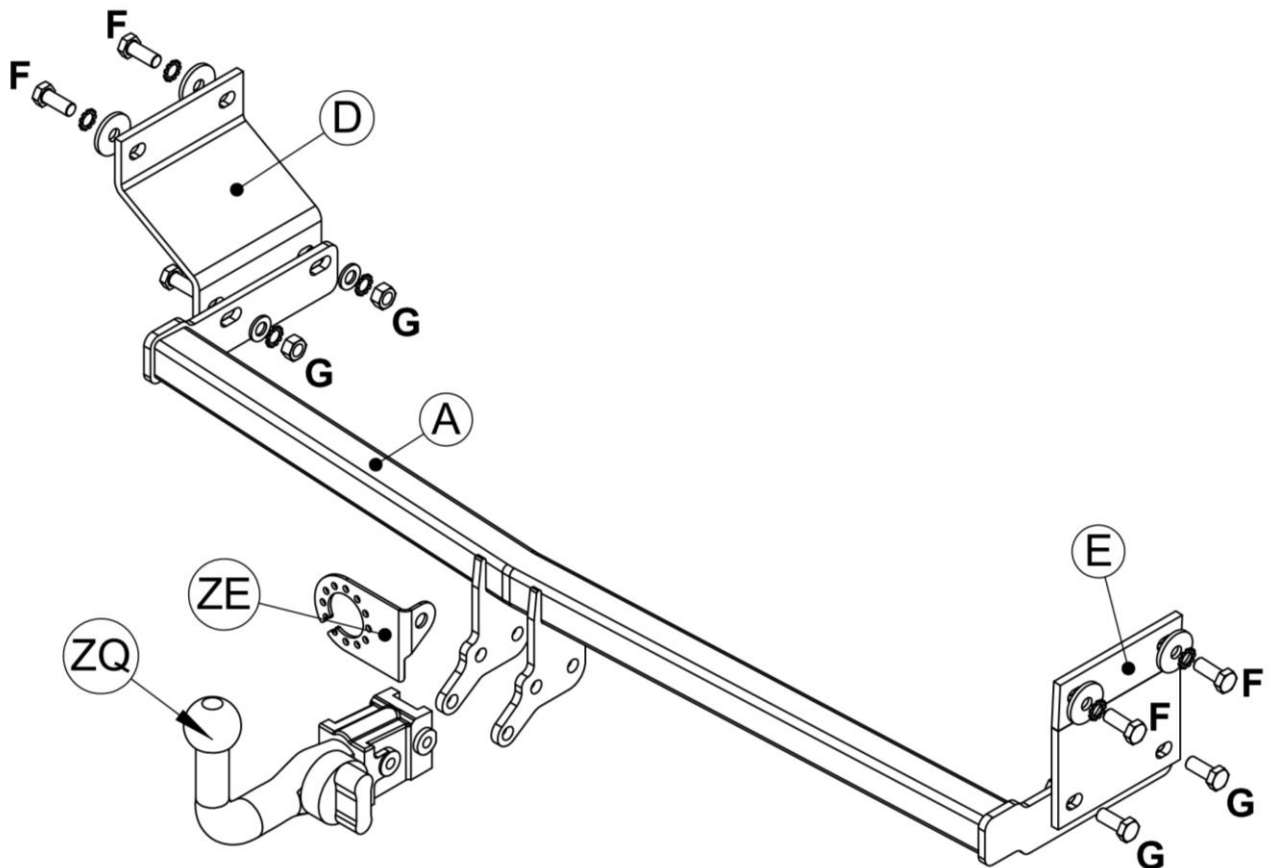

W0001HY49AU-FIT\$010804170000



Notice de Montage

Attelage HY49AU
Pour Hyundai i20
Pour utiliser avec les ferrure de la série '2070'

Désignation

A	1	Traverse principale
D	1	Bras latéral gauche
E	1	bras latéral droit
F	4	Boulons M12 x 30 x 1.25, rondelles freins et rondelle plates (Ø30)
G	4	Boulons M12 x 35 x 1.75, Lock Washers and Flat Washers
ZQ	1	Ferrure de la série 2070'

Installation

1. Desserrer l'arête inférieure du pare-chocs qui n'as pas besoins d'être démonter (3 vis par passage de roue, 7 agrafes sur l'arête inférieure du pare-chocs et 2 agrafes dans le pare-chocs. Enlever le bouclier thermique autour de l'échappement (5 agrafes, celui-ci ne sera pas réinstallé). Abaisser l'échappement.
2. fixer les bras latéraux (D) & (E) sur la face externe des longerons (il est plus facile d'accéder au point de fixation si les roues sont démontées).
3. Insérer la traverse principale (A) dans le pare-chocs et attachée la aux bras latéraux à l'ide de la visserie (G).
4. Serre toute la visserie au couple recommandé, refixer le pare-chocs et remonter l'échappement.
5. Installer la ferrure choisie avec l'aide de la notice de montage fournie séparément.

Remarque: Veuillez-vous reporter aux données techniques du véhicule pour les limites de masse tractable et du poids admis sur la boule.

Couple de serrage recommandé: M8 - 27Nm, M10 - 53 Nm, M12 - 95 Nm, M14 - 150 Nm, M16 - 214 Nm
Classe 10.9: M12 – 139Nm, M10 – 78Nm

