



Fitting Instructions

TOWBAR J19U
For Jaguar F-Pace
2016-

MATERIALS

A	1	Cross Bar
B	1	Side Arm
C	1	Side Arm
SCP	1	Safety Chain Plate Kit, including 2 x M12 x 35 x 1.75p Bolts from Bolt Kit
X	8	M14 x 50 x 2.0 Bolts, Plain Washers and Lock Washers
X1	8	M14 x 90 x 2.0 Bolts, Plain Washers and Lock Washers
ZE	1	Retractable Electrical Plate
ZN	1	Neck Kit (Series 3002 for XF, Series 3022 for XE)

FITTING

1. Remove Bumper (wheel arch screws, screw behind wheel arch liner, screws/clips along bottom edge, screws at each corner of the tailgate opening).
2. Remove Steel Bumper Beam and retain all fasteners (X & X1) for use installing the tow bar.
3. Insert each Side Arm (B & C) into the end of each chassis rail and loosely secure with fasteners (X1).
4. Fit Cross Bar (A) on top of Side Arms (B & C), and to the same fixing points as Steel Bumper Beam using fasteners (X).
5. Assemble the chosen Neck Option (ZN), safety Chain Plate (SCP) and Retractable Electrical Plate (ZE) to Cross Bar (A) using separate Fitting Instructions from Neck Kit. **Note: If fitting a detachable neck, use 2-off fasteners supplied with the neck and the 2-off longer fasteners supplied with Plate Kit (SCP) on Safety Chain Plate side.**
6. Refit Bumper to vehicle.

Recommended torque settings:

Grade 8.8 bolts: M8 - 24Nm, M10 - 52 Nm, M12 - 80 Nm, M14 - 130 Nm, M16 - 200 Nm

Grade 10.9: M12 - 120Nm, M10 - 70Nm M8- 35Nm

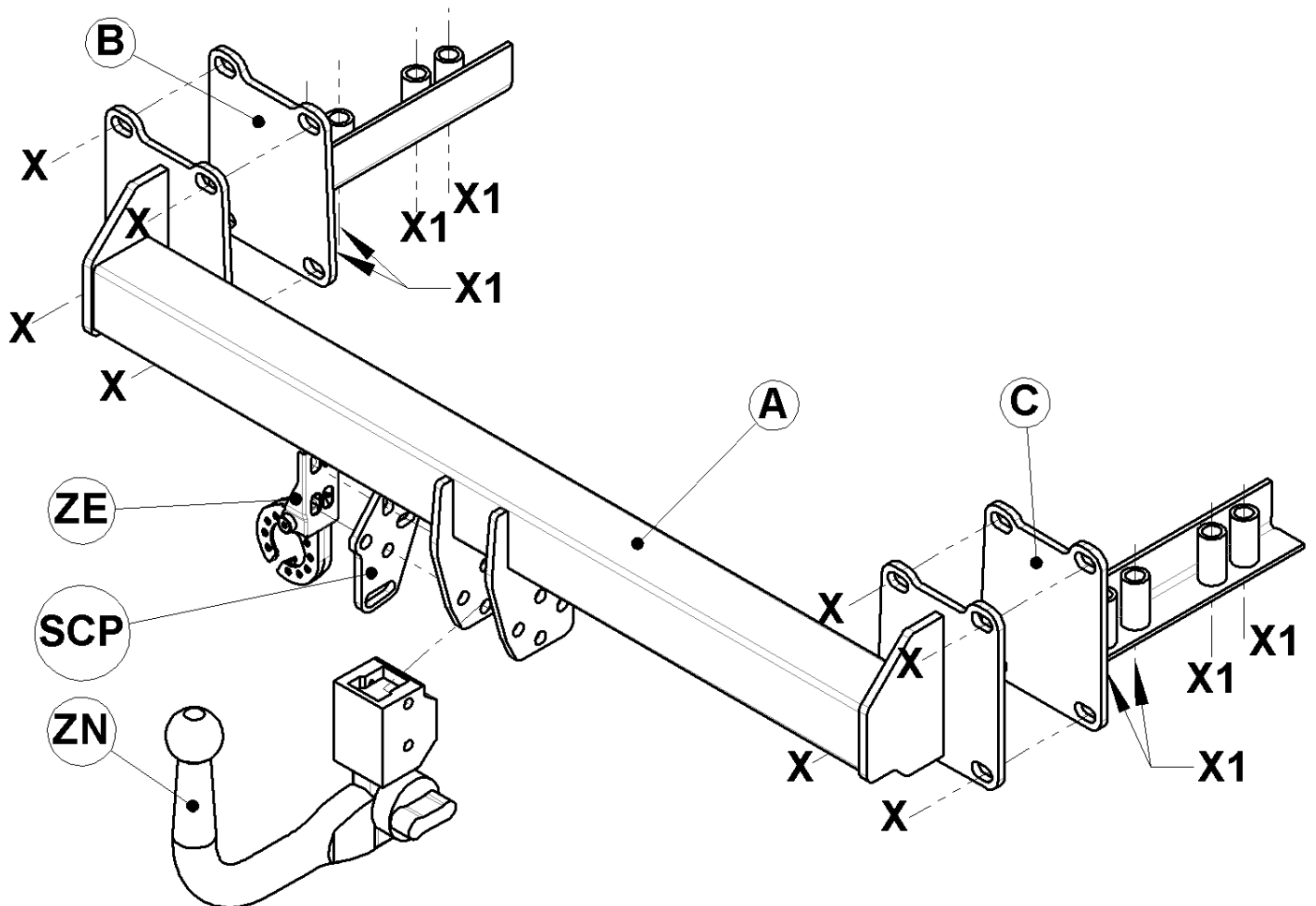

W 0001J19U-FIT\$011602010000



Notice de Montage

Attelage Pour **J19U**
Jaguar XF & XE
2015-

Désignation

A	1	Traverse principale
B	2	Boulons M12 x 35 x 1.75
SCP	1	plaque de chaîne de sécurité
X	8	Visserie d'origine de la traverse de pare-chocs
ZE	1	Plaque de support de prise escamotable
ZN	1	Rotule choisie (Serie 3002 pour XF, Serie 3022 pour XE)

Installation

1. Démontez le pare-chocs (visserie situer entre autre dans le passage de coffre sous deux caches situés sous les feux (il n'est pas nécessaire de démonter les feux)
2. Enlever la traverse de pare-chocs et la remettre au client
3. Attacher la traverse principale (A) aux points de fixation de la traverse de pare-chocs à l'aide de la visserie d'origine (X)
4. Attacher la rotule choisie (ZN), la plaque (SCP) et la plaque de support de prise (ZE) à la traverse principale (A) à l'aide des notices fournies séparément. **Remarque : utiliser la longue visserie B pour la RDSO et la plaque de chaîne de sécurité.**
5. Découper le carter en plastique à l'aide du schéma ci-dessous comme guide et remonter le au véhicule.

Cet attelage doit être utilisé avec une boule de remorquage Witter (référence produit Z11) ou une boule de remorquage Classe A50-1 ou A50-X se conformant dimensionnellement à A50-1 avec une valeur 'D' et 'S' supérieure ou égale à celle de l'attelage. Veuillez-vous référer aux données du constructeur pour le poids tractable maximum du véhicule et le poids maximum admis sur la boule.

Couple de serrage recommandé: boulons de Classe 8.8: M8 - 24Nm, M10 - 52 Nm, M12 - 80 Nm, M14 - 130 Nm, M16 - 200 Nm **Classe 10.9:** M12 - 120Nm, M10 - 70Nm M8- 35Nm

