



Fitting Instructions

TOWBAR KA30U
For KIA SORENTO 2010-
For use with 3004 series necks.

MATERIALS

A	1	Cross Bar
B	1	Left Side arm
C	1	Right Side arm
D	2	Large Spreader Plate
E	4	Small Spreader Plate
F	4	M10 x 35 x 1.25mm Fine Pitch Bolts and Lock Washers
G	4	M12 x 120 x 1.75mm Bolts, Nyloc Nuts and Flat Washers (30mm O.D.)
H	6	M12 x 40mm Bolts, Nyloc Nuts and 6 Flat Washers (30mm O.D)
Z99	1	Flip up Electrical plate (not shown)
ZS	1	Safety Chain Plate (stainless steel)

FITTING

Note: This towbar has been designed to have a 4 degree offset to eliminate the need for an unsightly bumper cut. It is for this reason we do not recommend using a fixed neck for this application.

1. Remove spare wheel, remove rear silencer and remove rear heat shield. Remove lashing eye bolted to the right hand chassis rail and discard.
2. Unclip Fog lamp wiring from bumper crash beam and cut out 5 connecting plates as shown in photograph below (1 central tag + 2 either side). Treat areas of bare metal to prevent rust.
3. Loosely attach sidearms (B) & (C) using fixings (F) & (G) with spreader plates (D) & (E) in position.
4. Attach Cross Bar (A) to sidearms (B) & (C) using fixings (H). Ensuring unit is central and close to rear beam fully tightens all bolts.
5. Cut exhaust heat shield as shown below (190mm long) to clear towbar side arm and re-fit. Re-fit exhaust (Note: It is recommended that the exhaust gaskets are replaced). Re-fit spare wheel.
6. Attach Flip-up electrical plate and friction washer to tag on Cross Bar (A) - tighten bolt – ensure electrical plate can be rotated easily.

Recommended torque settings: Grade 8.8 bolts: M8 - 24Nm, M10 - 52 Nm, M12 - 80 Nm, M14 - 130 Nm, M16 - 200 Nm
Grade 10.9: M12 - 120Nm, M10 - 70Nm M8- 35Nm

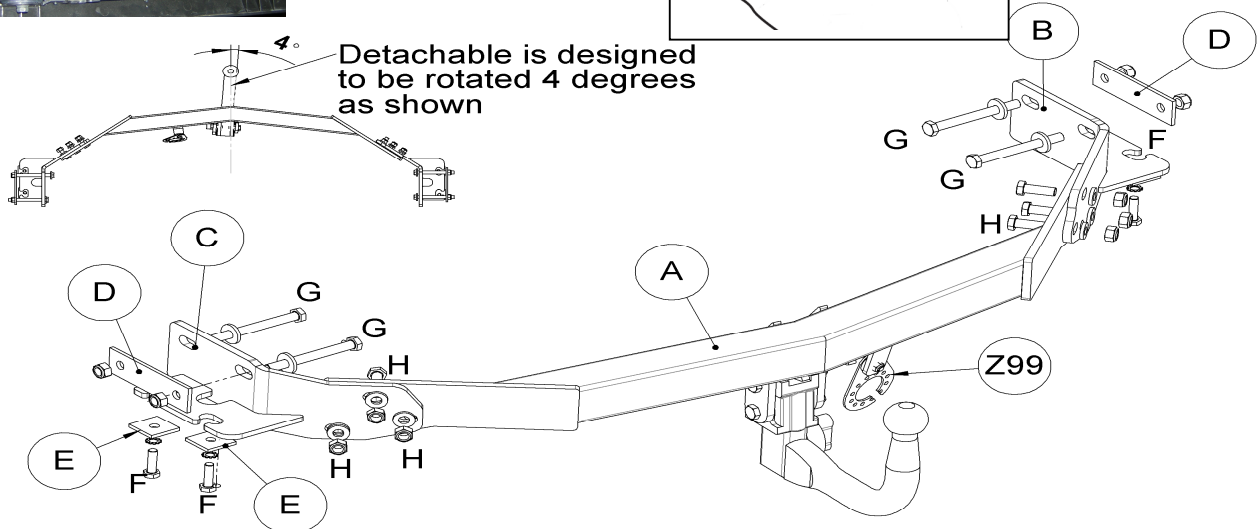
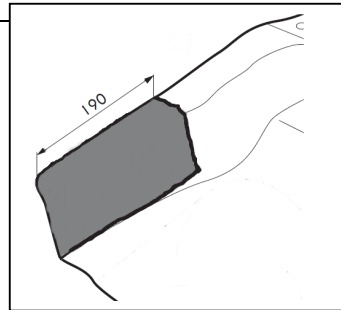
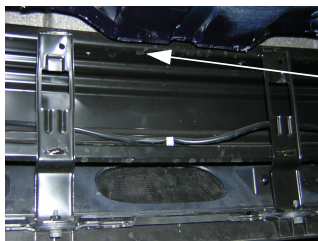

W0001KA30U-FIT\$011002220000



Notice de Montage

Attelage KA30U
Pour KIA SORENTO 2010-
Pour utiliser avec la série de ferrures 3004

Désignation

A	1	Traverse principale
B	1	Bras latéral gauche
C	1	Bras latéral droit
D	2	Grandes entretoises plates
E	4	Petites entretoises plates
F	4	Boulons à pas fin M10 x 35 x 1.25mm et rondelles frein
G	4	Boulons M12 x 120 x 1.75mm, écrous Nyloc et rondelles plates (Ø30mm)
H	6	Boulons M12 x 35mm, écrous Nyloc et 12 rondelles plates (Ø30mm)
Z99	1	Plaque électrique escamotable (non illustrée)

Montage

Remarque: Afin d'éliminer la nécessité d'une découpe de pare-chocs, la rotule a été spécialement développée avec un décentrage de 4 degrés. Pour cette raison un attelage à boule standard ne peut pas être utilisé avec celui-ci.

1. Enlever la roue de secours, enlever le silencieux et le bouclier thermique. Démontez le crochet de dépannage boulonné sur le longeron coté droit (il ne sera pas remonté).
2. Déclipser le faisceau de l'antibrouillard de la traverse de pare-chocs et couper les 7 plaques de connexion comme indiqué sur la photographie ci-dessous. Traiter les parties coupées à l'aide d'un antirouille.
3. Insérer la traverse principale (A) dans la traverse de pare-chocs et la maintenir en position. Sans serrer, fixer les bras latéraux (B) & (C) en utilisant la visserie (F) & (G) avec les entretoises (D) & (E) positionné comme indiqué ci-dessous.
4. Attacher la traverse principale (A) aux bras latéraux (B) & (C) en utilisant la visserie (H) – Référez vous au schéma ci-dessous pour le correcte positionnement coté droit de la visserie (H) afin d'éviter tout contact avec la traverse de pare-chocs. Serrer toute la visserie au couple de serrage recommandé.
5. Découper le bouclier thermique comme indiqué ci-dessous (190mm long) de façon à dégager le passage du bras latéral et remonter le. Remonter le pare-chocs (Remarque: il est recommandé de changer le joint de l'échappement). Remonter la roue de secours.
6. Attacher la plaque électrique escamotable avec la rondelle à friction à la languette de la traverse principale (A)- serrer la visserie de façon à ce que la plaque électrique puisse pivoter facilement.
- 7.

Couple de serrage recommandé: Boulons de Grade 8.8 : M8 - 24Nm, M10 - 52 Nm, M12 - 80 Nm, M14 - 130 Nm, M16 - 200 Nm **Boulons de Grade 10.9:** M12 - 120Nm, M10 - 70Nm M8- 35Nm

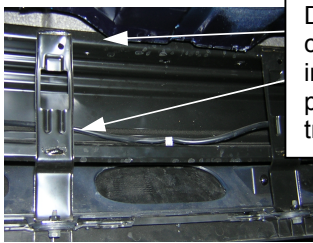

Découper les 7 plaques de connexion aux points indiqués (de façon à permettre le passage de la traverse principale)

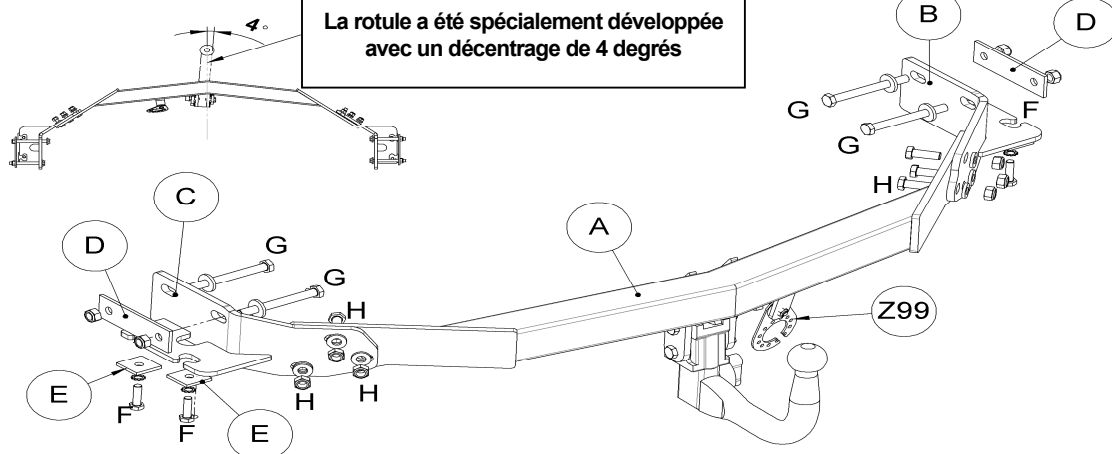
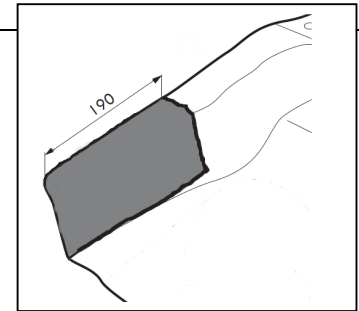

W001KA30U-FIT\$011002220000