



Fitting Instructions

TOWBAR KA33U
For Kia Picanto 2011 -

MATERIALS

A	1	Main Crossbar.
B	1	Bent Spreader Plate.
D	6	M10 x 35 x 1.25 Fine pitched bolts Lock washers and Flat Washers (300/D)
ZE	1	Electrical Plate.
ZN	1	Neck Option.

FITTING

1. No need to remove the bumper.
2. Remove the towing eye on the right hand side.(Hand to customer)
3. Loosly attach part "A" to the chassis, using 4 off fixings "D" . 2 off each end.
4. On the right hand side of the vehicle hold the main crossbar "A" up against the chassis rail and insert the bent spreader plate "B" onto the bolts and over the top of the end profile via the slots, using the final two fixings "D" to bolt into the vertical face of the chassis.
5. Attach chosen neck option.
6. Fully tighten all fixings to the correct torques

Recommended torque settings: Grade 8.8 bolts: M8 - 24Nm, M10 - 52 Nm, M12 - 80 Nm, M14 - 130 Nm, M16 - 200 Nm
Grade 10.9: M12 - 120Nm, M10 - 70Nm M8- 35Nm

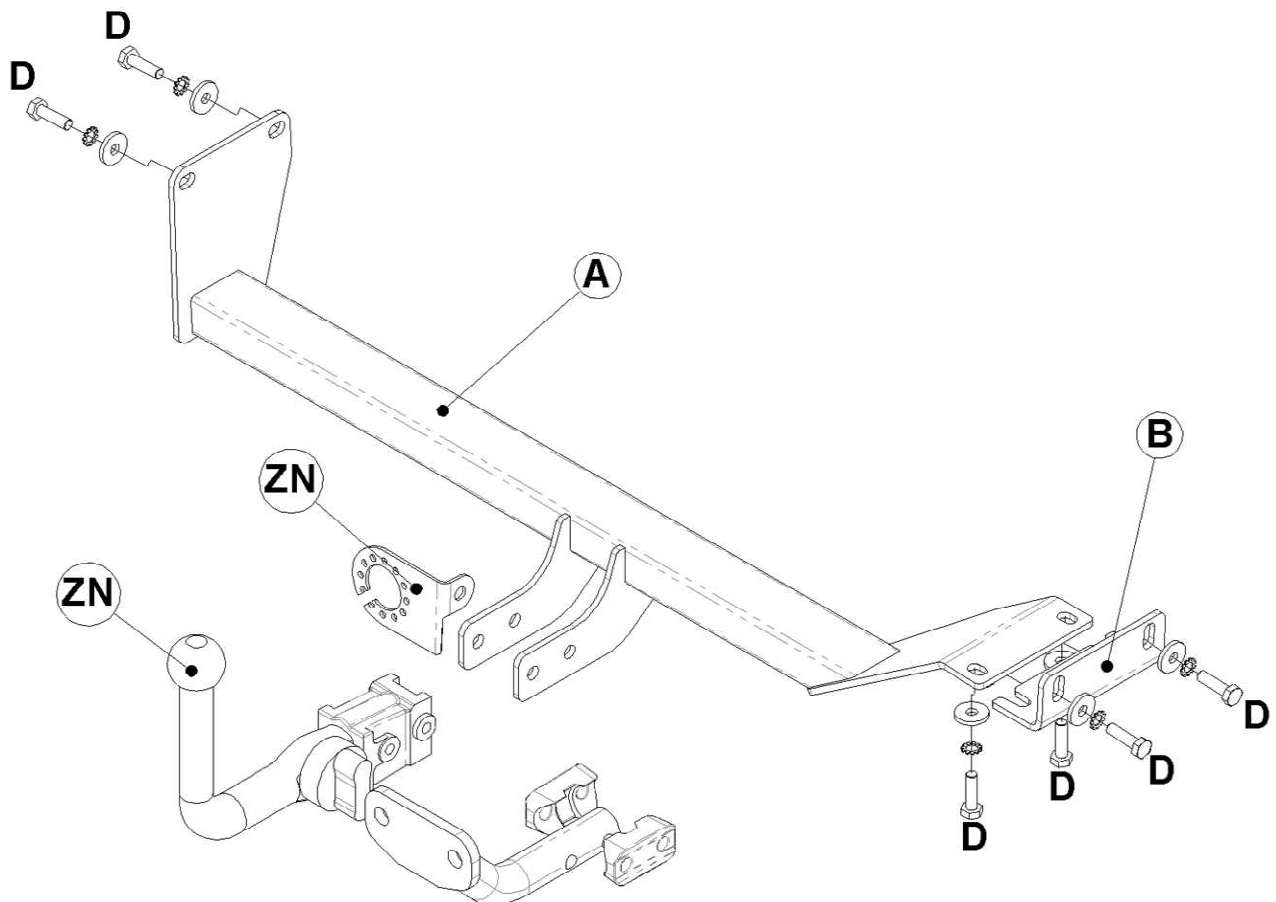

W0001KA33U-FIT\$011205230000



Notice de Montage

ATELAGE KA33U
Pour Kia Picanto

MATERIELS

A	1	Traverse principale
B	1	Taquet
D	6	Boulons a petit pas M10 x 35 x 1.25, rondelles freins et rondelles plates (Ø30)
ZE	1	Support de prise électrique
ZN	1	Option ferrure

MONTAGE

1. Le démontage du pare-chocs n'est pas nécessaire.
2. Enlever l'anneau de remorquage qui se trouve sur le coter droit du véhicule. (Le remettre au client).
3. Sans serrer attacher la traverse principale (A) au châssis en utilisant 4 boulons (D), deux de chaque coter.
4. Sur le coter droit du véhicule pousser la traverse principale contre le longeron et positionner le taquet (B) comme illustré et sécuriser le avec les boulons (D).
5. Monter la ferrure de votre choix.
6. Serrer toute la visserie au couple de serrage recommandé

Couple de serrage recommandé : Boulons de classe 8.8 : M8 - 24Nm, M10 - 52 Nm, M12 - 80 Nm, M14 - 130 Nm, M16 - 200 Nm **Classe 10.9:** M12 - 120Nm, M10 - 70Nm M8- 35Nm

