



Fitting Instructions

TOWBAR **MR67U**
For Mercedes E-Class
(2016 -)

MATERIALS:

A	1	Crossbar
B	1	R/H Side Arm
C	1	L/H Side Arm
D	4	M12 x 45 x 1.75 Bolts, M12 Nylock Nuts, M12 Form A Washers (x2)
E	8	M10 x 40 x 1.5 Bolts, M10 Form A Washers, M10 Nylock Nuts
F	2	M12 Cage Nuts, M12 x 45 x 1.75 Bolts, M12 Lock Washers, M12 x 30 x 3 Washers
ZN	1	Chosen Neck
ZE	1	Electrical Plate

FITTING:

1. From inside the boot lift and remove the luggage compartment floor and take out all equipment.
2. Remove rear most plastic trim by boot latch.
3. Open upholstered hatches on both left and right side of the luggage compartment thus exposing rear light electrical plugs. Unscrew 3 nuts from light fixings, disconnect the electrical plug and detach each rear light.
4. Remove the bumper retaining nuts located through square holes at the rear of the luggage compartment. Release the bumper at the left and right wheel housing via 3 plastic fixings, then from behind the mud guard 1 screw and 2 plastic fixings.
5. Remove bumper fixing screws and plastic fixings from below, remove also possible under tray and unclip the electrical connections inside bumper. Unclip and detach bumper from vehicle carefully starting from side tips.
6. Detach rearmost exhaust hanger from side rail and if an 'AdBlue' tank is installed, loosen or completely remove it thus allowing access to the chassis rails.
7. Remove the crash beam from the rear panel via nuts behind the rear panel, note inner nuts are located on boot side. Retain crash beam so as it can be re-fitted if towbar is removed. When beam is removed the covered openings into chassis rails will be exposed.
8. Cut a hole in the covering material and insert side arms 'B' and 'C' with their cage nuts installed (see cage nut instructions), loosely fix with fixing set 'F', then fix to the rear panel with fixing set 'E'.
9. Loosely install the main cross bar 'A' to the side arms with fixing set 'D'.
10. Align all parts and tighten to the recommended torque settings. For detachable neck options the neck housing with electrical plate may be installed at this point.
11. Seal the seams between the chassis and side arms with body sealant.
12. Make a bumper cut on the underside of the bumper to allow the neck to protrude. See diagrams B1 (standard bumper) and B2 (AMG bumper), Sizes are approximate.
13. Reinstall all components in reverse order, excluding the crash beam.
14. Finally install the neck between the centre profiles and attach the chosen electrical plate.

Note: This towbar must be used with either a Witter Towball (part number Z1X) or Class A50-1 or A50-X towball dimensionally conforming to A50-1 with a 'D' and 'S' value greater than or equal to that of the towbar.

Please refer to the vehicle specification for the trailer weight and nose limits, which **must be observed**.

Recommended torque settings: Grade 8.8 bolts: M8 - 24Nm, M10 - 52 Nm, M12 - 80 Nm, M14 - 130 Nm, M16 - 200 Nm **Grade 10.9:** M12 - 120Nm, M10 - 70Nm M8- 35Nm



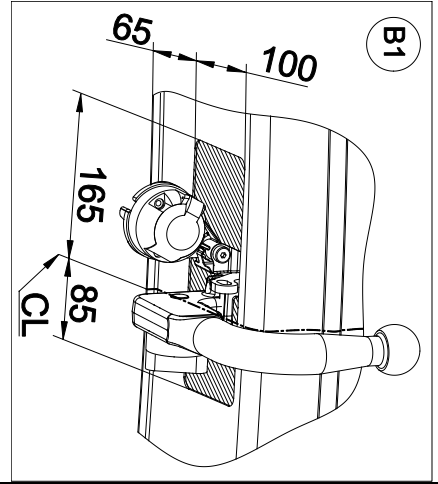
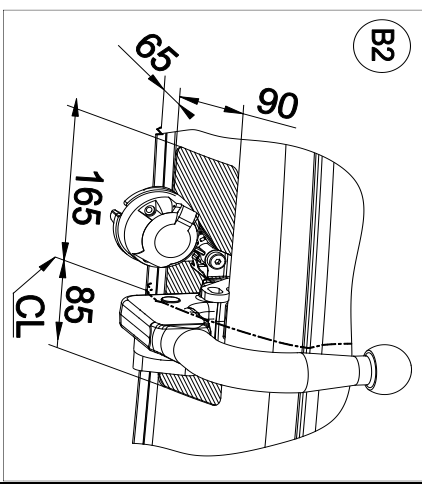
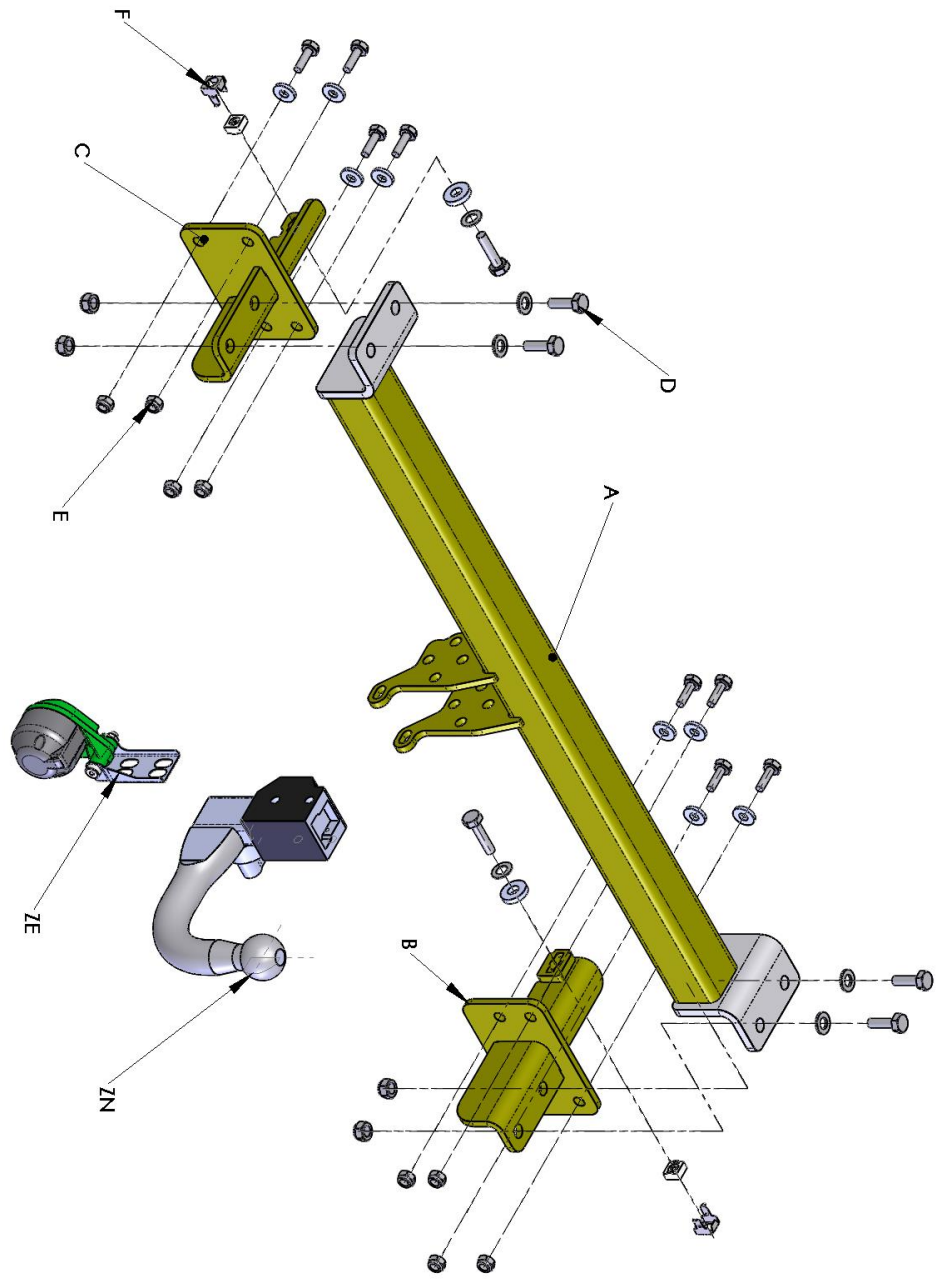

W0001MR67-FIT\$011906160000

Designation:

A	1	Traverse principale
B	1	Bras latéral droit
C	1	Bras latéral gauche
D	4	Boulons M12 x 45 x 1.75, M12 écrous Nylocs et rondelles plate (x2)
E	8	Boulons M10 x 40 x 1.5, 3 x rondelles Form A, M10 écrous Nylocs
F	2	Boulons M12 x 45 x 1.75, 6 x rondelles plates Ø30 et écrous prisonnier Witter
ZN	1	Rotule choisie
ZE	1	Plaque de support de prise

installation:

1. Enlever la garniture de sol du coffre et les accessoires situés sous celle-ci. Enlever la garniture de passage de coffre.
2. Enlever les 3 écrous derrière les feux depuis l'intérieur du coffre et débrancher les.
3. Enlever les écrous maintenant le pare-chocs situé dans le panneau arrière dans le coffre. dans chaque passage de roue, enlever 3 agrafes maintenant le pare-boue, et derrière le pare-boue, 1 vis et 2 agrafes en plastique. enlever la visserie de l'arête inférieure du pare-chocs. Avec précaution déclipser les extrémités et tirer le pare-chocs vers l'arrière. Débrancher le faisceau si présent.
4. Abaisser partiellement l'échappement en le dégageant de ses Cylimblocs, si installé desserrer la visserie du réservoir 'AdBlue' de façon à pouvoir accéder aux points de fixations de l'attelage.
5. Démontez la traverse de pare-chocs (4x écrous de chaque côté derrière le panneau arrière, deux dans le compartiment à bagages,) et la remettre au client.
6. Découper la mousse d'obturations des longerons de façon à pouvoir insérer les bras latéraux. Positionner les écrous prisonnier sur les bras latéraux (B & C), insérer les dans les longerons et attacher les sans serrer au véhicule à l'aide de la visserie (F & E).
7. Sans serrer, Attacher la traverse principale (A) sur les bras à l'aide de la visserie (D).
8. Aligner l'attelage et serrer toutes la visserie au couple de serrage recommandé.
9. Etanchéifier les longerons à l'aide de mastic.
10. A l'aide des schémas si dessous découper le pare-chocs (mesures données à titre indicative et doivent être Controller avant découpe). Schéma B1 pour le pare-chocs standard et B2 pour AMG.
11. Remonter le pare-chocs, feux et garniture dans le sens inverse de leurs démontages.
12. Installer la rotule choisie à l'aide des notices fournies séparément.

Remarque : Cet attelage doit être utilisé avec une boule de remorquage Witter (référence produit Z1X) ou une boule de remorquage Classe A50-1 ou A50-X se conformant dimensionnellement à A50-1 avec une valeur 'D' et 'S' supérieure ou égale à celle de l'attelage.

Veillez-vous référer aux données du constructeur pour le poids tractable maximum du véhicule et le poids maximum admis sur la boule.

Couple de serrage recommandé: boulons de Classe: M8 - 24Nm, M10 - 52 Nm, M12 - 80 Nm, M14 - 130 Nm, M16 - 200 Nm **Classe 10.9:** M12 – 120Nm, M10 – 70Nm M8- 35Nm

