



Fitting Instructions

TOWBAR
For Peugeot 208 PG59U
3 & 5 Door

MATERIALS

A	1	Main Crossbar.
C	2	Side arms.
D	2	Angle Brackets.
E	6	M10 x 35 x 1.5 Bolts Lock washers and Nuts.
F	4	M10 x 35 x 1.5 Bolts Lock washers, Special cage Nuts and 30/OD Washers.
G	2	M10 x 35 x 1.25 Fine Pitch Bolts Lock washers, washers 20 O/D.
ZE	1	Electrical Plate.
ZN	1	Neck Option.

FITTING

1. No need to remove the bumper.
2. Undo 2 off Torx screws holding the bottom edge of the bumper, It may prove easier to fit if the plastic panels by the wheel arches are loosened by undoing the plastic clips.
3. Peel off the tape covering the mounting holes in the sides of the chassis and the single mounting hole in the bottom of the chassis, insert special cage nuts in sides of chassis as in pictures.
4. Loosely attach Side arms "C" with fixings "F" and also Parts "D" with fixings "G". and "E".
5. Insert Main Crossbar "A" inside bumper and attach to side arms "C" using remaining fixings "E".
6. Fit Neck.
7. Fully tighten all fixings to the correct torque settings.

Recommended torque settings: Grade 8.8 bolts: M8 - 24Nm, M10 - 52 Nm, M12 - 80 Nm, M14 - 130 Nm, M16 - 200 Nm
Grade 10.9: M12 - 120Nm, M10 - 70Nm M8- 35Nm

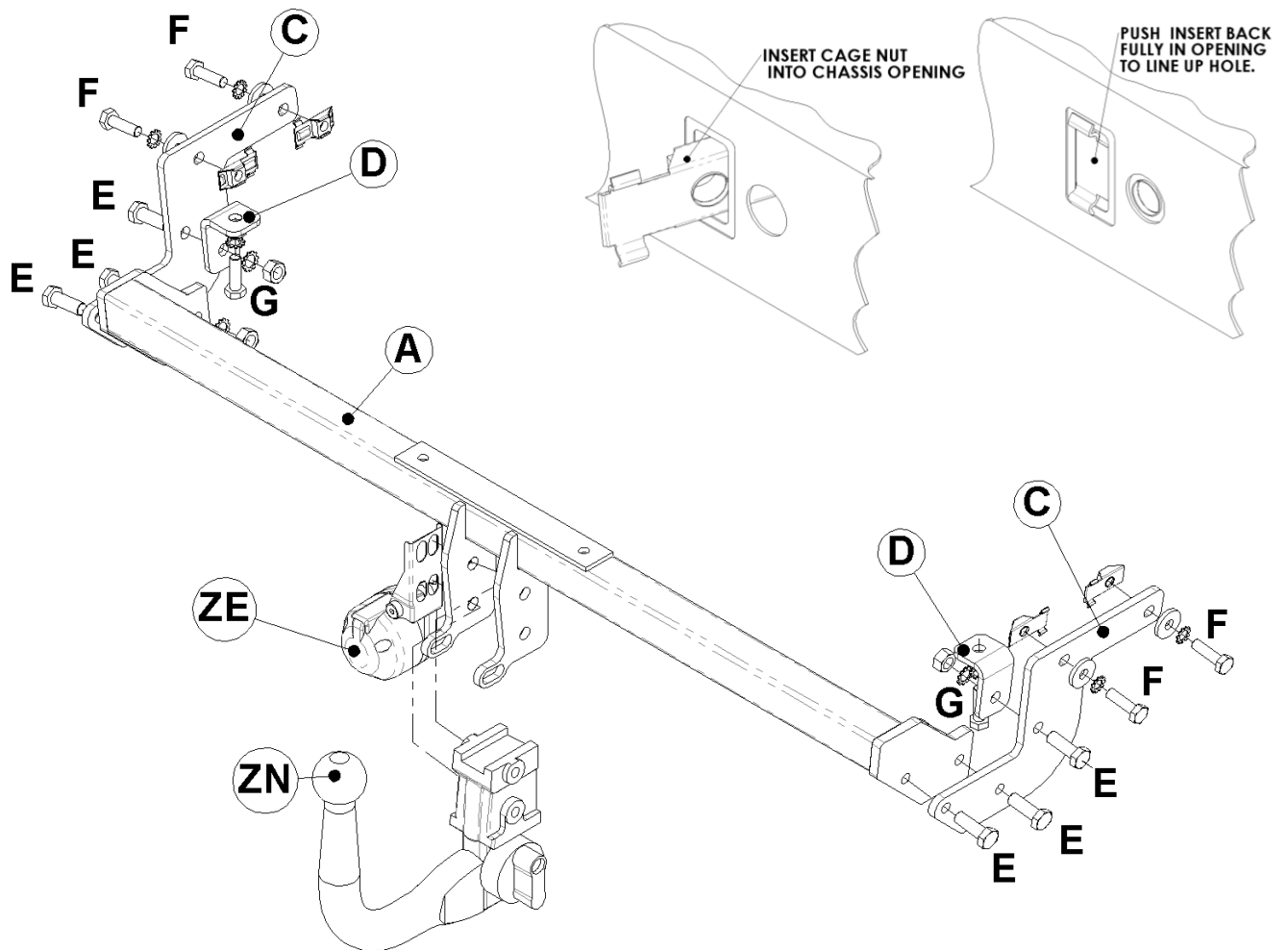

W0001PG59U-FIT\$011212170000



Notice de Montage

ATTELAGE
Pour Peugeot 208 PG59U
3 & 5 Portes

MATERIELS

A	1	Traverse principale
C	2	Bras latéraux
D	2	Taquets
E	6	Boulons M10 x 35 x 1.5 rondelles freins et écrous
F	4	Boulons M10 x 35 x 1.5 rondelles freins écrous prisonnier spécial et rondelles Ø30mm
G	2	Boulons a petit pas M10 x 35 x 1.25, rondelles freins et rondelles
ZE	1	Support de prise électrique
ZN	1	Option ferrure

MONTAGE

1. Démontage du pare-chocs n'est pas nécessaire.
2. Enlever les 2 vis Torx sécurisants l'arrête inférieure du pare-chocs, il se peut qu'il soit plus facile à monter si les panneaux situés à coté des passages de roue sont défaits légèrement en défaisant les agrafes.
3. Enlever la bande couvrant tous les points de fixations situés sur le coté et le dessous du châssis, insérez l'écrou prisonnier spécial dans le coté des longerons comme illustré ci-dessous.
4. Sans serrer monter les bras latéraux (C) à l'aide de la visserie (F) et aussi les parties (D) avec la visserie (G et E).
5. Placer la traverse principale (A) dans le pare-chocs et sécuriser le au bras latéraux (C) à l'aide de la visserie restants (E).
6. Monter la ferrure de votre choix
7. Serrer toute la visserie au couple de serrage recommandé.

Couple de serrage recommandé: Boulons de classe 8.8 : M8 - 24Nm, M10 - 52 Nm, M12 - 80 Nm, M14 - 130 Nm, M16 - 200 Nm **Classe 10.9:** M12 - 120Nm, M10 - 70Nm M8- 35Nm

