



Fitting Instructions

For Renault Master Chassis Cab
Vauxhall Movano Chassis Cab **RN105A**
Nissan NV400 Chassis Cab
(RWD Twin Rear Wheels)

MATERIALS

A	1	Cross Bar
B	2	Cleats
C	4	M12x40x1.75mm Bolts, Lock Washers and Plain Washers (30mm O.D.)
D	4	M12x40x1.75mm Bolts, Lock Washers, Nuts and Plain Washers (30mm O.D.)
E	4	M12x40x1.75mm Bolts, Lock Washers and Plain Washers (30mm O.D.)
CP	1	10mm Coupling Packer
CB	2	M16x60x2.00mm Bolts, Nuts, Lock Washers and Plain Washers (30mm O.D.)
EP	1	ZEP35 Electrical plate (not shown)

FITTING

1. Remove the existing Bolts from the tow bar mounting points (2 on each chassis side face and 2 on nearside chassis bottom face).
2. Prise out the wiring loom cable securing clip from the offside chassis side face.
3. Assemble the Cross Bar (A) from underneath the vehicle to between each chassis face and loosely secure with fasteners (C).
4. Loosely assemble Cleats (B) to each end of Cross Bar (A) using fasteners (D)
5. Attach Cleats (B) to the underside of each chassis rail using fasteners (E).
6. Ensure the Cross Bar's face plate is vertical and **fully tighten all fasteners** in the suggested order (C), (E) & (D)
7. Secure the vehicles wiring loom to the attachment point provided on the Cross Bar end-plates, using the tie wrap supplied or similar.

Tow Ball Assembly Notes:

When assembling the tow ball to the top set of holes, secure the 10mm Coupling Packer (CP) to the opposite side of the face plate.

NOTE: This tow bar is EC type approved to be used with a Class A50-X tow ball with a 'D' Value greater than or equal to that of the tow bar and universal coupling Z46 / Z52B. Please refer to the vehicle specification for the trailer weight and nose limits, which **must be observed**.

Recommended torque settings:

Grade 8.8 bolts: M8 - 24Nm, M10 - 52 Nm, M12 - 80 Nm, M14 - 130 Nm, M16 - 200 Nm

Grade 10.9: M12 - 120Nm, M10 - 70Nm M8- 35Nm

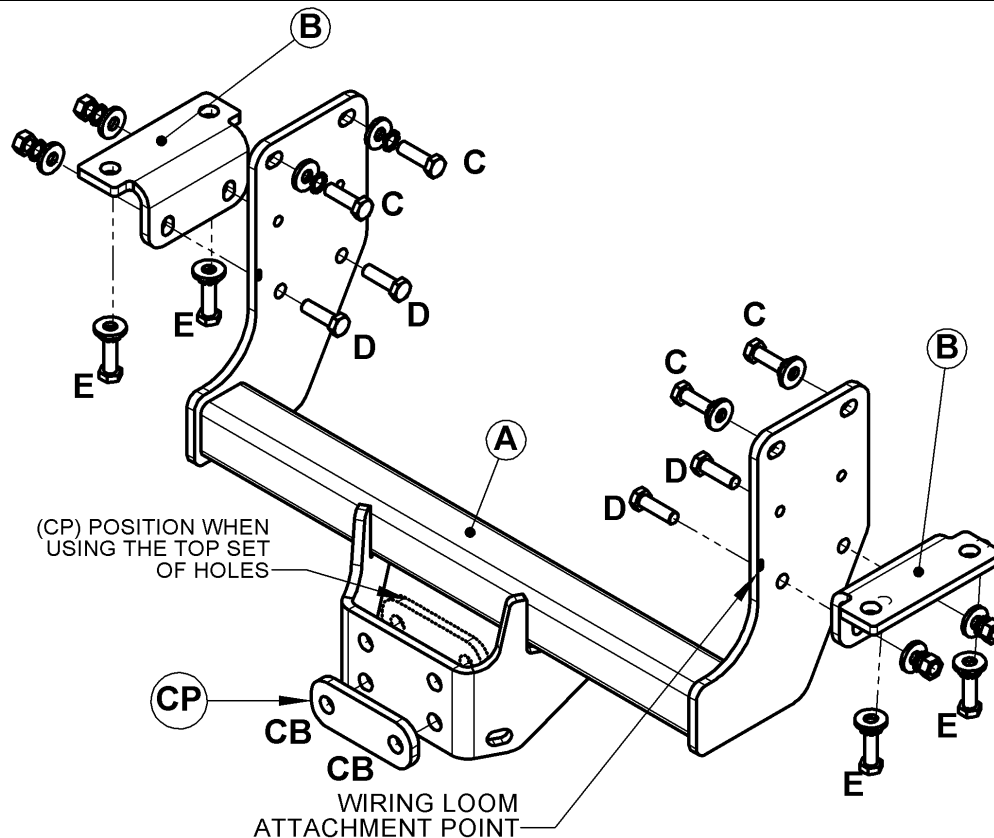

W0001RN105-FIT\$011008090000



Notice de Montage

Pour Renault Master Châssis Cab
Vauxhall Movano Châssis Cab **RN105A**
Nissan NV400 Châssis Cab
(RWD roues jumelées)

Désignation

A	1	Traverse principale
B	2	Taquets
C	4	Boulons M12x40x1.75mm, rondelles freins et rondelles plates (Ø30mm)
D	4	Boulons M12x40x1.75mm, rondelles freins, écrous et rondelles plates (Ø30mm)
E	4	Boulons M12x40x1.75mm, rondelles frein et rondelles plates (Ø30mm)
CP	1	Entretoise de 10mm
CB	2	Boulons M16x60x2.00mm, écrous, rondelles frein et rondelles plates (Ø30mm)
EP	1	Plaque électrique ZEP35 (non illustrée)

Montage

1. Démontez la visserie se trouvant aux points de fixation de l'attelage (2 sur la face interne des longerons et 2 sur la face inférieure des longerons près de l'arête inférieure).
2. Libérez les faisceaux de son clip de fixation de la face intérieure du longeron.
3. Positionnez la traverse principale (A) en passant sous le véhicule entre les deux longerons et fixez-la sans serrer à l'aide de la visserie (C).
4. Sans serrer, fixez les taquets (B) à la traverse principale (A) à l'aide de la visserie (D).
5. Fixez les taquets (B) sur la face inférieure du châssis en utilisant la visserie (E).
6. S'assurer que la traverse principale est verticale et **serrer la visserie au couple de serrage recommandé** en commençant par la visserie (C), suivi de (E) & (D).
7. Sécuriser le faisceau au point de fixation fourni sur la traverse principale, à l'aide du collier de serrage fourni.

Remarque sur l'assemblage de la boule:

Lors de l'assemblage de la boule en position haute utiliser l'entretoise de 10mm (CP) sur la face opposée de la platine d'accouplement.

Remarque : Cet attelage doit être utilisé avec une boule de remorquage Witter (référence produit Z11) ou une boule de remorquage Classe A50-1 ou A50-X se conformant dimensionnellement à A50-1 avec une valeur 'D' et 'S' supérieure ou égale à celle de l'attelage.

Veillez vous reporter aux données techniques du véhicule pour les limites de masse tractable et du poids admis sur la boule, **lesquelles sont à observer**.

Couple de serrage recommandé:

Grade 8.8 bolts: M8 - 24Nm, M10 - 52 Nm, M12 - 80 Nm, M14 - 130 Nm, M16 - 200 Nm

Grade 10.9: M12 - 120Nm, M10 - 70Nm M8- 35Nm

