



Fitting Instructions

TOWBAR for Renault Grand Scenic 7 seater
RN98AU for RN98A & RN98AQ

MATERIALS

- A 1 Towbar Mainframe
- B 1 R/H Sidearm
- C 5 M10X40X1.5 Bolts, Lock Washers and Flat Washers (20mm OD)
- D 1 M10X50X1.5 Bolts, Lock Washer, 2 Flat Washers (20mm OD) and nut.
- ZP 1 Flip up electrical plate (Z99)
- ZQ 1 Electrical Plate Angle (ZEQ 5)

Recommended torque settings:
 Grade 8.8 bolts: M10 - 52 Nm, M12 - 80 Nm, M16 - 200 Nm
Grade 10.9: M12 - 120Nm, M10 - 70Nm

For use with either

RN98 Flange neck option - ZF3000. Note: This tow bar must be used with either a Witter Tow ball (part number Z11) or Class A50-1 or A50-X towball dimensionally Conforming to A50-1 with a 'D' and 'S' value greater than or equal to that of the tow bar.

RN98Q Detachable neck option - ZQ3000. Please refer to ZQ fitting instructions for installation

FITTING

1. Remove and disconnect rear light clusters (2 Torx screws, 1 hand screw behind each light cluster inside boot).
2. Remove bumper (2 plastic studs under each light cluster, 2 clips in each wheel arch and 1 screw hidden behind the arch liner. This will need to be loosened to gain access. Remove 4Torx screws on top edge of bumper followed by the remaining screws along underside of bumper. Gently pull bumper tips outwards before gently pulling bumper rearward, disconnect wiring loom at plugs.
3. Remove boot floor, spare wheel padding and crash beam (3 bolts each side). Keep existing sealing pads for modification. **Reuse sealing pads after cutting relevant slots for Side arms (A and B) Seal ends of chassis rails with tape and suitable sealant to prevent ingress of water.**
4. **For 7 seats** fold the back seats up and forward. Remove Inner trim and storage bins to obtain access to mounting holes. **For improvement** the left side the Vent grill can be removed to improve access for rearmost mounting.
5. Insert Sidearm (B) into chassis rails as shown, loosely attach using Bolts (C). **Note:** Holes in chassis rails for Bolts (C) are hidden with tape and a layer of foam
6. On left side bend/remove the metal flap blocking access to the chassis rails. Remove outside bungs on the outer skin to allow for insertion of bolts (C). **Note:** Please be aware of a plastic fastener down the chassis rail navigate side arm past this and Insert crossbar (A). Align the captives with the holes down the chassis rail, Loosely fit Bolts (C).
7. Loosely attach Towbar Mainframe (A) to Side arms (B) using remaining Bolts (C and D).
8. **Tighten all bolts to recommended torque settings, refit all bungs, reattach bumper..**
9. Attach neck option and electrical angle (ZQ) and plate (ZP) to centre profile holes

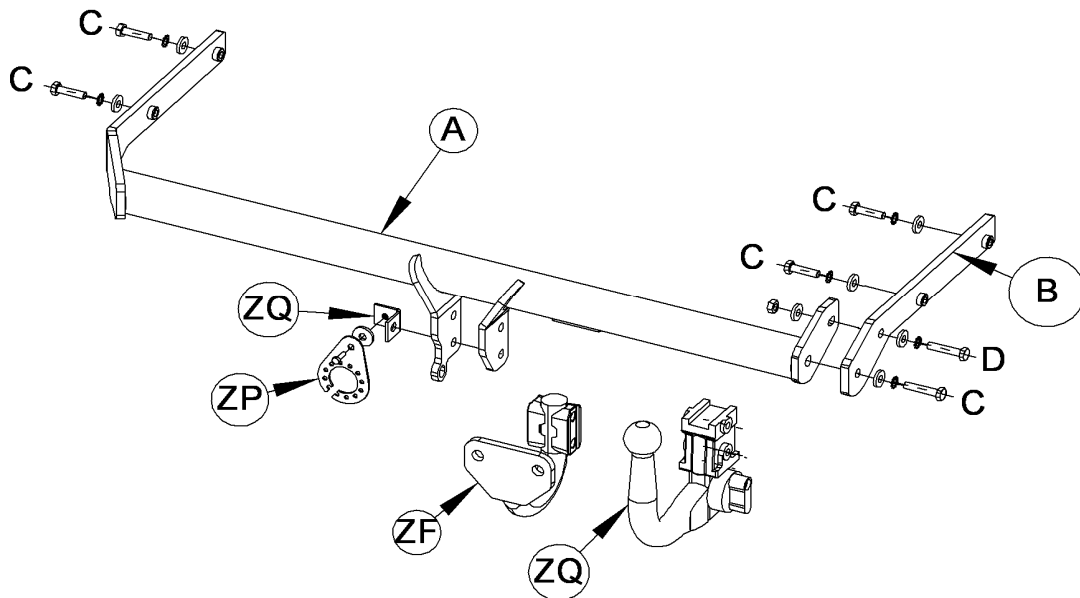

W0001RN98AU-FIT\$01 1005190000



Notice de Montage

Attelage pour **RN98 & Renault Grand Scenic RN98Q**

Désignations

- A 1 Traverse principale
- B 1 Bras latéral droit
- C 5 Boulons M10X40X1.5 rondelles frein et rondelles plates (Ø20mm)
- D 1 Boulons M10X50X1.5 rondelles frein, 2 rondelles plates (Ø20mm) et écrous.
- ZP 1 Plaque électrique escamotable (Z99)
- ZQ 1 Angle de plaque électrique (ZEQ 5)

Pour utiliser avec

RN98 Ferrure pour boule standard – ZF3000. Remarque : Cet attelage doit être utilisé avec une boule de remorquage Witter (référence produit Z11) ou une boule de remorquage Classe A50-1 ou A50-X se conformant dimensionnellement à A50-1 avec une valeur 'D' et 'S' supérieure ou égale à celle de l'attelage.

RN98Q option rotule amovible – ZQ3000. Veuillez vous référer à la notice de montage ZQ fournie séparément.

FITTING

10. Enlever et débrancher les feux arrière (2 vis Torx, 1 grand vis derrière chaque feu dans le coffre).
11. Démontez le pare-chocs (2 agrafes en plastique sous les feux, 2 clips dans chaque passage de roues et un vis caché derrière le pare-boue qui devra être desserré afin d'en permettre l'accès. Enlever les 4 vis Torx de l'arête supérieure du pare-chocs suivi par les vis restantes le long de l'arête inférieure du pare-choc. Tirer avec précaution les extrémités du pare-chocs. Le faire glisser doucement vers l'arrière, déconnecter le faisceau et les prises.
12. Enlever le tapis du coffre, la roue de secours ainsi que sa garniture, la traverse du pare-chocs (3 boulons à chaque extrémité). Conserver les garnitures d'étanchéité. **Réutiliser les garnitures d'étanchéité après avoir coupés ceux-ci à la taille appropriés pour permettre l'insertion des bras latéraux (A et B). Sceller les extrémités des longerons avec de l'adhésif et/ou un mastic-joint approprié pour éviter toute pénétration d'eau.**
13. Insérer le bras latéral (B) dans le longeron comme indiqué ci-dessous, serrer le à la main avec la visserie (C). **Remarque:** Les trous dans le châssis pour les boulons (C) sont cachés par des adhésifs et le revêtement de protection du véhicule.
14. Du côté droit plier/enlever la partie métallique qui bloque l'accès au longeron. Enlever le bouchon en caoutchouc sur la partie extérieure du longerons pour permettre l'insertion des boulons (C). **Remarque:** Faire attention à la vis en plastic qui se trouve dans le longeron. Faire passer le bras latéral par-dessus celui-ci et insérer la traverse principale (A). Aligner les écrous prisonniers avec les trous dans le châssis. Visser sans serrer la visserie (C).
15. Sans serrer attacher la traverse principale (A) au bras latéral (B) en utilisant les vis restantes (C et D).
16. **Serrer toute la visserie au couple de serrage recommandé, remonter tous les bouchons en caoutchouc, remonter le pare-chocs.**
17. Fixer la ferrure choisie et l'angle de support de prise (ZQ) et la plaque électrique (ZP) à l'attelage.

Couple de serrage recommandé: Boulons de Grade 8.8 : M8 - 24Nm, M10 - 52 Nm, M12 - 80 Nm, M14 - 130 Nm, M16 - 200 Nm **Grade 10.9:** M12 – 120Nm, M10 – 70Nm M8- 35Nm

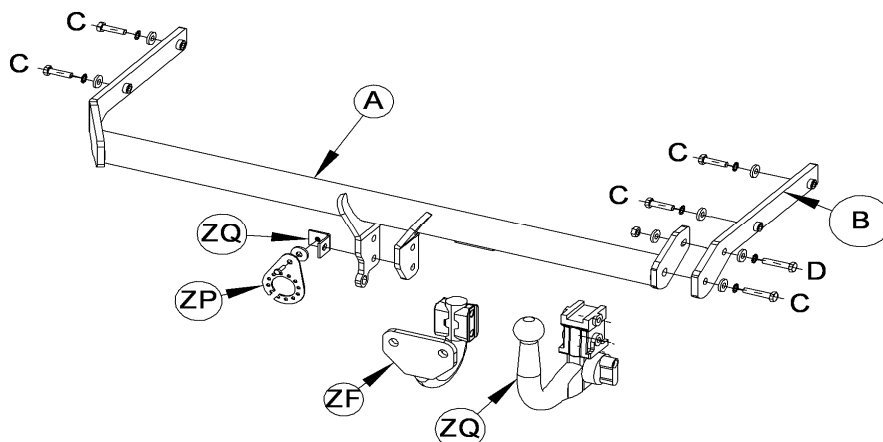

W0001RN98AU-FIT\$01 1005190000