



Fitting Instructions

TOWBAR SA15AU

For
Seat Altea 2004 –
Seat Toledo 2004 –
Seat Leon 2005 –

For use with 2031 series Necks.

MATERIALS

A	1	Cross Bar with European
D	4	M12 x 35 x 1.75 Bolts, Lock Washers and Flat Washers (25mm O.D). and Special Nut Retainers With Square T nuts.
ZE	1	Electrical Plate (ZEP2)

FITTING

1. Remove Bumper.

ALTEA: (5 tip screws in each wheel arch, top tip screw is hidden below trim, 8 tip screws along bottom edge of bumper, 2 tip screws under each light cluster. (To remove light cluster, remove small panel on inner trim and undo large plastic nut on back of light, remove 2 tip screws through plastic trim to inner side and slide light cluster rearward). Disconnect fog lamps, reversing light and reversing sensors (if present) and slide bumper rearward.

TOLEDO: (5 tip screws in each wheel arch, top tip screw is hidden below trim, 7 tip screws along bottom edge of bumper, 2 tip screws under each light cluster. (To remove light cluster, remove small panel on inner trim and undo large plastic nut on back of light, remove 2 tip screws through plastic trim to inner side and slide light cluster rearward). Disconnect fog lamps, reversing light and reversing sensors (if present) and slide bumper rearward.

LEON: (4 tip screws in each wheel arch, top tip screw is hidden below trim, 7 tip screws along bottom edge of bumper, 3 tip screws under each light cluster. (To remove light cluster, remove small panel on inner trim and undo large plastic nut on back of light, remove 2 tip screws through plastic trim to inner side and slide light cluster rearward). Disconnect fog lamps, reversing light and reversing sensors (if present) and pull bumper edges outward.

2. Remove crash beam and refit bolts into back panel to prevent ingress of water. Hand crash beam to final user for refit when bar is removed.
3. Insert towbar (with cage nuts fitted) (A) into chassis rails and attach using bolts (D) in position shown. Note holes in chassis side may be hidden under tape.
4. Attach Detachable Housing (ZQ) and Electrical Plate (ZE) as per separate Instruction.
5. Cut bumper as shown and refit, it is advisable to protect bumper around neck area whilst refitting.

Note:

Please refer to the vehicle specification for the trailer weight and nose limits, which **must be observed**.

Recommended torque settings: M8 - 27Nm, M10 - 53 Nm, M12 - 95 Nm, M14 - 150 Nm, M16 - 214 Nm

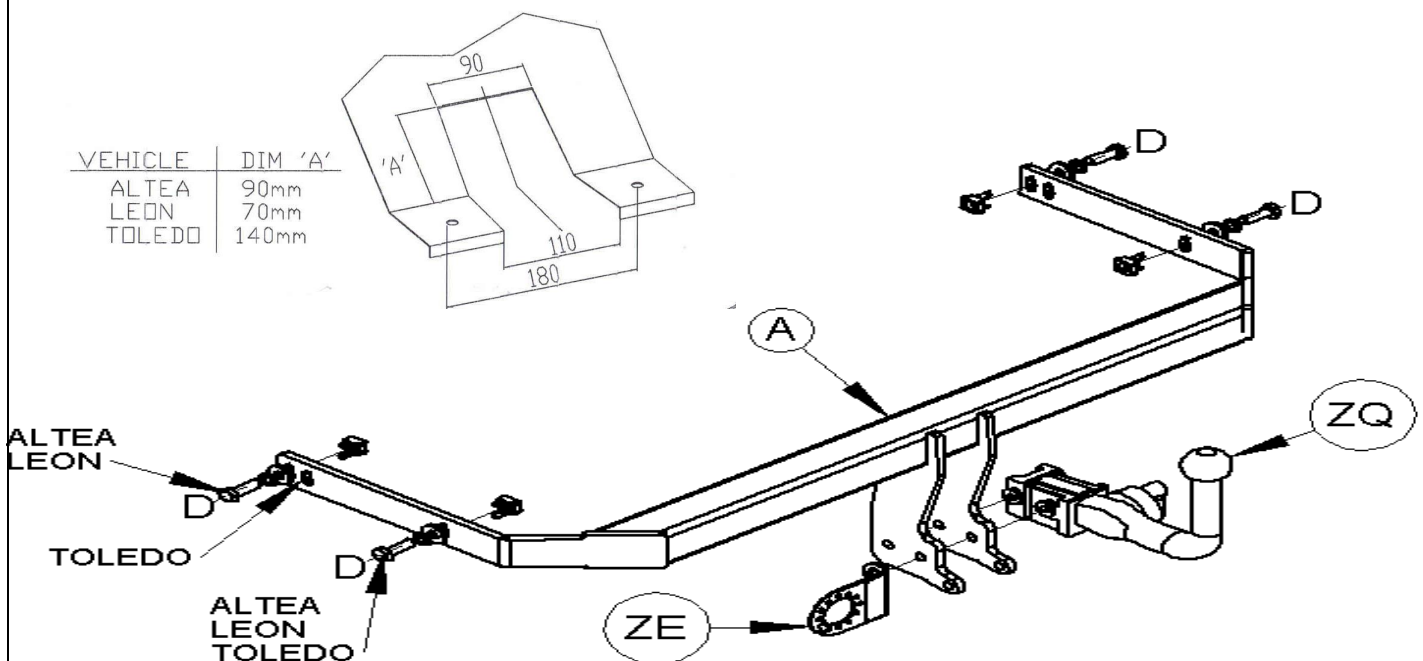

W0001SA15AU-FIT\$010802220000



Notice de montage

ATTELAGE **SA15AU**
Pour **Pour utiliser**
Seat Altea 2004 – **avec la série de**
Seat Toledo 2004 – **ferrure 2031**
Seat Leon 2005 –

MATERIEL

A	1	Traverse conforme à la norme européenne 94/20/EC A50-
D	4	Boulons M12 x 35 x 1,75mm, rondelles frein et rondelles plates (Ø 25mm)
ZE	1	Plaque électrique ZEP35 (non illustrée)

MONTAGE

1. Enlever le pare-chocs.

ALTEA : (5 vis dans chaque passage de roue, la vis à desserrer du dessus est masquée sous la garniture, 8 vis à desserrer le long du bord inférieur de pare-chocs, 2 vis sous chaque bloc d'éclairage. (Pour enlever le bloc d'éclairage, enlevez le petit panneau sur la garniture intérieure et décédez le grand écrou en plastique à l'arrière du feu, enlevez les 2 vis à travers de la garniture en plastique et faites glisser le bloc d'éclairage vers l'arrière). Débrancher les feux antibrouillard, le feu de recul et les détecteurs de marche arrière (le cas échéant) et faire glisser le pare-chocs vers l'arrière.

TOLEDO : (5 vis dans chaque passage de roue, la vis à desserrer du dessus est masquée sous la garniture, 7 vis à desserrer le long du bord inférieur de pare-chocs, 2 vis sous chaque bloc d'éclairage. (Pour enlever le bloc d'éclairage, enlever le petit panneau sur la garniture intérieure et desserrer le grand écrou en plastique à l'arrière du feu, enlever les 2 vis à travers de la garniture en plastique et faire glisser le bloc d'éclairage vers l'arrière). Débrancher les feux antibrouillard, le feu de recul et les détecteurs de marche arrière (le cas échéant) et faire glisser le pare-chocs vers l'arrière.

LEON : (4 vis dans chaque passage de roue, la vis à desserrer du dessus est masquée sous la garniture, 7 vis à desserrer le long du bord inférieur de pare-chocs, 3 vis sous chaque bloc d'éclairage. (Pour enlever le bloc d'éclairage, enlever le petit panneau sur la garniture intérieure et desserrer le grand écrou en plastique à l'arrière du feu, enlever les 2 vis à travers de la garniture en plastique et faire glisser le bloc d'éclairage vers l'arrière). Débrancher les feux antibrouillard, le feu de recul et des détecteurs de marche arrière (le cas échéant) et tirez les rebords de pare-chocs vers l'extérieur.

2. Enlever la poutre de choc et réinstaller les boulons dans le panneau arrière pour empêcher toute pénétration d'eau. Remettre la poutre de choc à l'utilisateur final pour une réinstallation lorsque la barre est enlevée.
3. Insérer l'attelage (A) dans les rails du châssis et l'attacher en utilisant les boulons (D) aux endroits indiqués. Veuillez noter que les trous sur le côté du châssis peuvent être cachés par du ruban adhésif.
4. Fixer la ferrure choisie comme indiqué dans la notice d montage fournie séparément.
5. Couper le pare-chocs comme indiqué et le réinstaller, il est conseillé de protéger le pare-chocs .

Remarque : Cet attelage doit être utilisé avec une boule de remorquage Witter (référence produit Z11) ou une boule de remorquage Classe A50-1 ou A50-X se conformant dimensionnellement

Conforme à A50-1 avec une valeur 'D' et 'S' supérieure ou égale à celle de l'attelage.

Veuillez vous reporter aux données techniques du véhicule pour les limites de masse et du poids tractable admis sur la boule, **lesquelles sont à observer**.

Couples de serrage recommandés : M8 - 27Nm, M10 - 53 Nm, M12 - 95 Nm, M14 - 150 Nm, M16 - 214 Nm

