



# Fitting Instructions

TOWBAR **SK21U**  
For Skoda Fabia 2 Estate **for**  
**SK21Q**

## MATERIALS

A	1	Cross Bar
D	4	M10 x 45 x 1.5mm Bolts, Lock Washers and Flat Washers (40mm O.D.)
ZP	1	Flip up electrical plate kit (Z99)
ZE	1	Electrical Plate Angle (ZEQ4)

## For use with

**SK21Q Detachable neck option – ZQ3002.** Please refer to ZQ fitting instructions for installation

## FITTING

1. Remove bumper (4 screws on lower edge, 2 screws beneath light cluster (remove light clusters), 1 tip screw and 3 wheel arch screws.). Remove bumper inner beam and pass on to customer.
2. Insert Cross Bar (A) inside chassis and loosely attach to existing side mountings (remove tape covering holes) using Bolts (D) with Flat Washers. **Fully Tighten Bolts. (Note: it may be necessary to bend up central bumper tag on rear panel to give clearance for Cross Bar (A)).**
3. Locate centre of bumper and cut as shown below.
4. Please refer to ZQ fitting instruction for detachable (ZQ) fitting.
5. Refit Bumper.

**Recommended torque settings:** Grade 8.8 bolts: M8 - 27Nm, M10 - 53 Nm, M12 - 95 Nm, M14 - 150 Nm, M16 - 214 Nm  
**Grade 10.9:** M12 – 139Nm, M10 – 78Nm

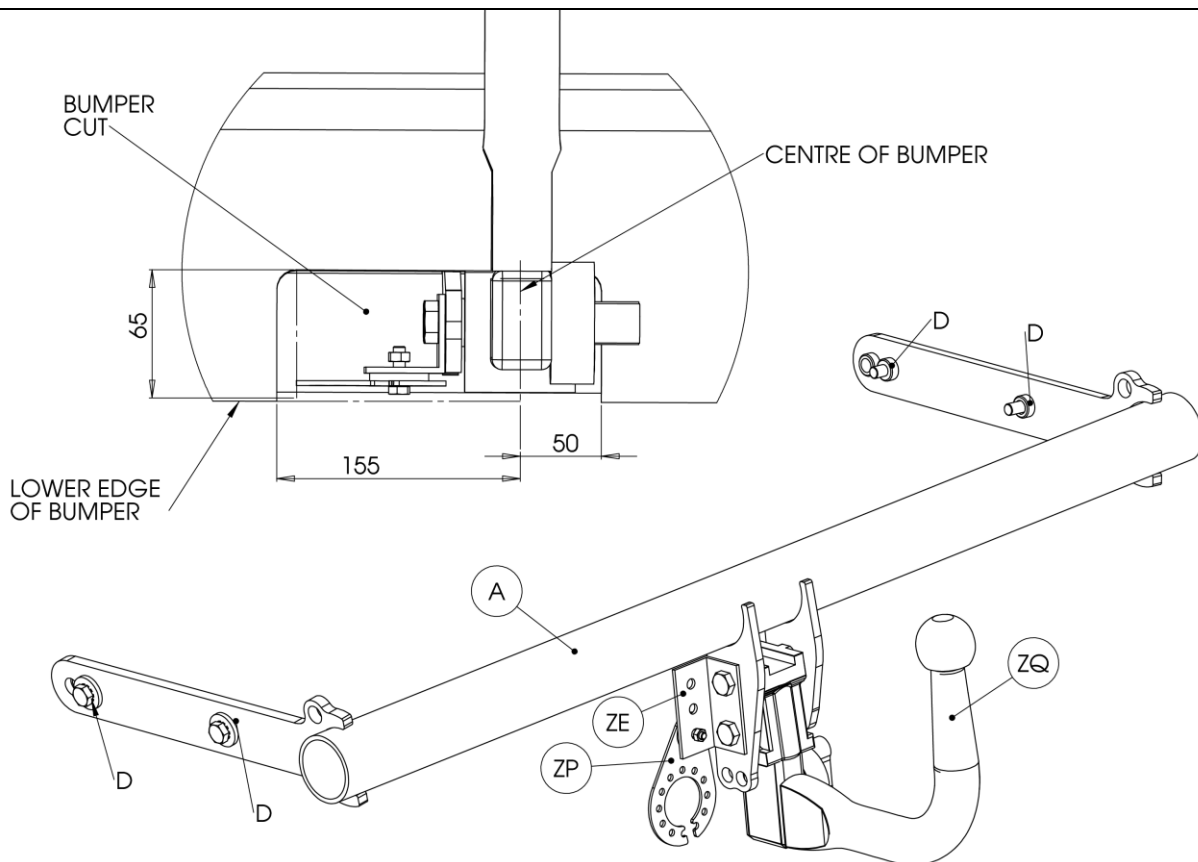

W0001SK21U-FIT\$010802220000



# Notice de Montage

ATTELAGE **SK21U**  
Pour Skoda Fabia 2 Break **Pour SK21Q**

## MATERIELS

A	1	Traverse principale
D	4	Boulons M10 x 45 x 1.5mm, rondelles freins et rondelles plates (Ø 40mm)
ZP	1	Support de prise escamotable
ZE	1	Taquet pour support de prise

## Utiliser avec :

**SK21Q Option ferrure démontable – ZQ3002.** Veuillez référer aux notices de montages ZQ pour l'installation

## MONTAGE

1. Démontez le pare-chocs (4 vis sur l'arrêt inférieure, 2 vis dessous les feux (démontez les feux), 1 vis à l'extrémité du pare-chocs et 3 vis situées dans les passages de roue. Démontez la traverse de pare-chocs et donnez au client.
2. Insérez la traverse principale (A) à l'intérieur du châssis et sans serrer fixez-la aux points de fixation existants (enlever la bande de protection si nécessaire) sur les côtés latéraux à l'aide de la visserie (D) et rondelles plates.
3. Trouvez le centre du pare-chocs et coupez comme illustré ci-dessous.
4. Référez-vous aux notices de montages ZQ pour l'installation du ferrure démontable.
5. Remontez le pare-chocs.

**Couple de serrage recommandé :** Boulons de classe 8.8 : M8 - 27Nm, M10 - 53 Nm, M12 - 95 Nm, M14 - 150 Nm, M16 - 214 Nm **Classe 10.9 :** M12 - 139Nm, M10 - 78Nm

