



Fitting Instructions

TOWBAR for SK23AU
For SKODA SUPERB 2 SK23A &
2008- SK23AQ

MATERIALS

A	1	Cross Bar
D	4	M10 x 40 x 1.5mm Bolts (10.9 Grade), Lock Washers and Flat Washers (40mm O.D.)
Z99	1	Flip up electrical plate
ZE	1	Angle Bracket

For use with either

SK23A Flange neck option – ZF3004. **Note:** This towbar must be used with either a Witter Towball (part number Z11) or Class A50-1 or A50-X towball dimensionally Conforming to A50-1 with a 'D' and 'S' value greater than or equal to that of the towbar.

SK23AQ Detachable neck option – ZQ3004. Please refer to ZQ fitting instructions for installation.

SK23AQF Detachable neck option – ZQF3004. Please refer to ZQ fitting instructions for installation.

FITTING

1. Remove the rear light units, two screws beneath plastic covers and carefully slide rearwards. Remove the plastic two stage studs along the top edge and the two nuts in each corner.
2. Remove the wheel arch screws and one tip screw each side. Locate and remove the lower bumper screws. Disconnect the parking sensor loom from the control unit behind the right hand luggage panel and feed out through the grommet hole in the rear panel.
3. Carefully pull the bumper outwards at each tip and slide rearwards, disconnect the number plate lights and store the bumper carefully. Remove the inner bumper beam and retain for future fitment if necessary.
4. Refit the inner beam bolts to the rear panel to prevent water ingress. Lower the rear exhaust silencer and heat shield, locate the mounting points D on both chassis sections and remove the protective tape. Insert cross bar A into the exposed chassis apertures.
5. Attach crossbar A to the vehicle using fasteners D, install the supplied neck and electrical plate. Check the operation of the neck if detachable. Finally tighten all fasteners to the specified torque. Cut the bumper as detailed below.

Recommended torque settings: Grade 8.8 bolts: M8 - 27Nm, M10 - 53 Nm, M12 - 80 Nm, M14 - 150 Nm, M16 - 214 Nm
Grade 10.9: M12 – 120Nm, M10 – 68Nm

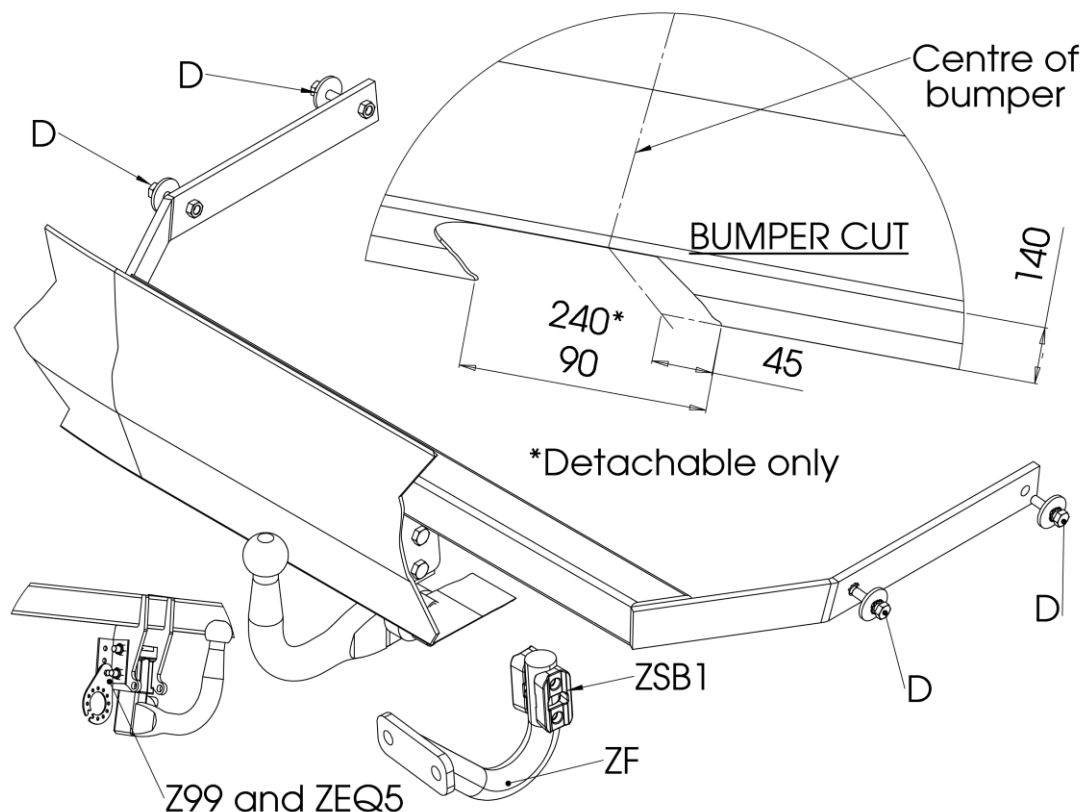

W0001SK23AU-FIT\$011006010000



Notice de Montage

ATTELAGE
Pour SKODA SUPERB 2
2008-
SK23AU
pour
SK23A &
SK23AQ
SK23AQF

MATERIELS

A	1	Traverse principale
D	4	Boulons M10 x 40 x 1.5mm (classe 10.9), rondelles plates et rondelles freins (Ø40mm)
Z99	1	Support de prise électrique
ZE	1	Taquet

Utiliser avec :

SK23A Option boule classique – ZF3004.

Remarque : Cet attelage doit être utilisé avec une boule de remorquage Witter (référence produit Z11) ou une boule de remorquage Classe A50-1 ou A50-X se conformant dimensionnellement à A50-1 avec une valeur 'D' et 'S' supérieure ou égale à celle de l'attelage.

SK23AQ Option ferrure démontable – ZQ3004. Veuillez-vous référer à la notice de montage ZQ

SK23AQF Option ferrure démontable – ZQF3004. Please refer to ZQ fitting instructions for installation.

MONTAGE

1. Pour démonter le pare-chocs enlever les feux, 2 vis situées dessous des couvercles en plastique et tirer soigneusement vers l'arrière. Enlever les fixations au long de l'arrête supérieure du pare-chocs et 2 écrous dans chaque coin.
2. Enlever les vis situées dans les passages de roue et dessous le pare-chocs. Déconnecter le faisceau du radar de recul de l'unité de contrôle située derrière la garniture du coffre sur le coter droit et fait le sortir par l'œillet du panneau arrière.
3. Tirer délicatement les extrémités du pare-chocs vers l'extérieure, une fois déboîtée tirer le vers l'arrière pour l'enlever. Débrancher les câbles, démonter la traverse de parechocs et la mettre de coter pour le client.
4. Remonter les écrous sur le panneau arrière afin d'éviter les infiltrations d'eau. Abaisser le silencieux du pot d'échappement et le bouclier thermique. Localiser les points de fixations (D) sur chaque longeron du châssis et enlever la bande de protection. Insérez la traverse principale (A) dans les ouvertures du châssis.
5. Sécuriser la traverse principale au véhicule à l'aide de la visserie (D), monter la ferrure et le support de prise fournis avec l'attelage. Enfin serrer toute la visserie au couple de serrage recommandé et découper le pare-chocs comme illustrée ci-dessous.

Couple de serrage recommandé : Boulons de classe 8.8 : M8 - 27Nm, M10 - 53 Nm, M12 - 80 Nm, M14 - 150 Nm, M16 - 214 Nm
Classe 10.9: M12 – 120Nm, M10 – 68Nm

