



Fitting Instructions

TOWBAR SK28U
For Skoda Rapid Spaceback 2014-

MATERIALS

A	1	Main Crossbar
C	2	Sidearms
D	2	M12x35x1.75 Bolts, Flat Washers, Lock Washers, Cage Nut Retainers & Square Nuts
E	2	M12x45x1.75 Bolts, Flat Washers, Lock Washers & Nuts
F	2	M12x35x1.75 Bolts & Nuts
ZE	2	Electrical Plate
ZF	2	Fixed Neck
ZQ	2	Neck kit

FITTING

1. To remove bumper, undo 3 off fixings inside each wheel arch. (Note it may be necessary to remove inner wheel arch lining on near side to access mounting holes in the chassis).
2. Remove 3 fixing screws from underside of bumper.
3. Remove plastic cover of light clusters to reveal fixings.
4. Remove light clusters.
5. Remove bumper starting with tips either side
6. Remove crash beam. (return to customer).
7. Insert sidearms with assembled cage nut, then loosely attach with fixings (D).
8. Assemble crossbar using fixings (E&F).
9. Attach neck option.
10. Cut bumper as per drawing, then replace bumper.

Recommended torque settings: Grade 8.8 bolts: M8 - 24Nm, M10 - 52 Nm, M12 - 80 Nm, M14 - 130 Nm, M16 - 200 Nm
Grade 10.9: M12 - 120Nm, M10 - 70Nm M8- 35Nm

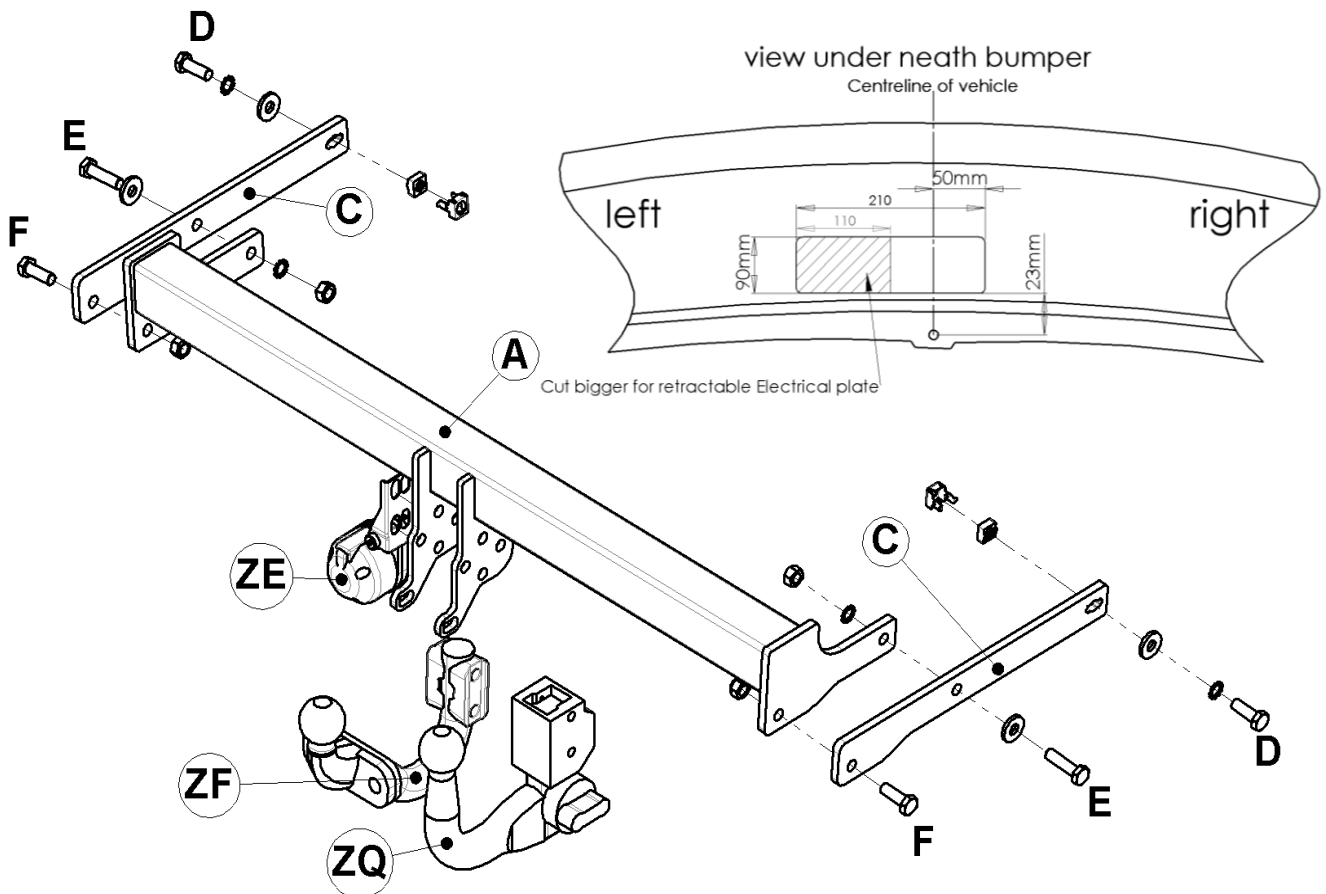

W 0001SK28U-FIT\$011405070000



Notice de montage

Attelage **SK28U**
Pour Skoda Rapid Spaceback 2014-

MATERIALS

A	1	Traverse Principale
C	2	Bras latéraux
D	2	Boulons M12x35x1.75, rondelles freins et rondelles plates, écrous prisonnier Witter
E	2	Boulons M12x45x1.75, rondelles plates, rondelles freins & écrous
F	2	Boulons M12x35x1.75 & écrous
ZE	1	Plaque de support de prise
ZF	1	Rotule fixe
ZQ	1	RDSO

Montage

1. Démontez le pare-chocs en les 3 fixation dans les passages de roue. (Remarque: il peut être nécessaire d'enlever complètement les pare-boue en plastique pour accéder aux points de fixation des longerons).
2. Enlever les 3 vis situés sous le pare-chocs.
3. Démontez le couvercle en plastique situé au niveau des feux pour accéder à la fixation.
4. Démontez les feux.
5. Enlever le pare-chocs en commençant par les extrémités.
6. Démontez la traverse de pare-chocs (la remettre au client).
7. Positionner les écrous prisonnier sur les bras latéraux et insérer les dans les longerons. Fixer les sans serrer à l'aide de la visserie (D).
8. Attachez la traverse principale (A) à l'aide de la visserie (E&F).
9. Fixer la rotule choisie.
10. Découper le pare-chocs comme illustré et remonter le.

Couple de serrage recommandé: Boulons de Classe 8.8: M8 - 24Nm, M10 - 52 Nm, M12 - 80 Nm, M14 - 130 Nm, M16 - 200 Nm **Classe 10.9:** M12 - 120Nm, M10 - 70Nm M8- 35Nm

