



# Fitting Instructions

TOWBAR  
For Subaru Levorg  
2015-  
SU42U  
(3002 Neck  
Series)

## MATERIALS:

|    |   |  |
|----|---|--|
| A  | 1 | Crossbar   |
| B  | 1 | Right Hand Sidearm   |
| C  | 1 | Left Hand Sidearm  |
| D  | 4 | M12 x 40 x 1.75 Bolts, Lock Washer, Flat Washer (40mm O.D) & Cage Nut Assembly |
| E  | 4 | M10 x 40 x 1.25 Bolt & Washer  |
| F  | 2 | M10 x 1.25 Nyloc Nut & Washer  |
| G  | 4 | M12 x 35 x 1.75 Bolt, Washers & Nyloc Nut                                      |
| H  | 2 | M12 x 25 x 1.75 Bolt, Washers (x4) & Nyloc Nut                                 |
| ZE | 1 | Electrical Plate   |
| ZN | 1 | Neck Kit   |

## FITTING:

1. Using owner's manual as a guide, remove rear light clusters. Carefully disconnect wiring attached.
2. Remove bumper. Remove fixings situated at the tip of each wheel arch. Remove 10 fixings from along the bumpers edge. Starting at the bumper tips peel the bumper away from the vehicle. Support the bumper whilst disconnecting any wiring attached.
3. Remove crash beam by removing 6 off fixings. Return crash beam and fixings to the customer.
4. Lower exhaust boxes and heat shields to expose grommets on the bottom face of chassis. Remove grommets.
5. Pre-Assemble Cage Nuts from (D) to Side Arms (B & C) using separate instructions.
6. Insert side-arms (B) and (C) into chassis rails. Loosely attach to the chassis using fixings (D) and to the rear panel using fixings (E & F)
7. Attach Crossbar (A) to the Sidearms using fixings (G).
8. Attach the chosen Neck Kit (ZN) using separate fasteners and instructions and the Electrical plate (ZE) using fixings (H).
9. **Ensure Towbar is aligned correctly before fully tightening all fasteners to their correct torque setting.**
10. Replace heat shields and exhaust boxes.
11. Cut the bumper using the diagram below as a guide and re-fit.

Please refer to the vehicle specification for the trailer weight and nose limits, which **must be observed**.

## Recommended torque settings:

**Grade 8.8:** M10 - 53 Nm, M12 - 95 Nm, M16 - 214 Nm

**Grade 10.9:** M12 - 139Nm, M10 - 78Nm

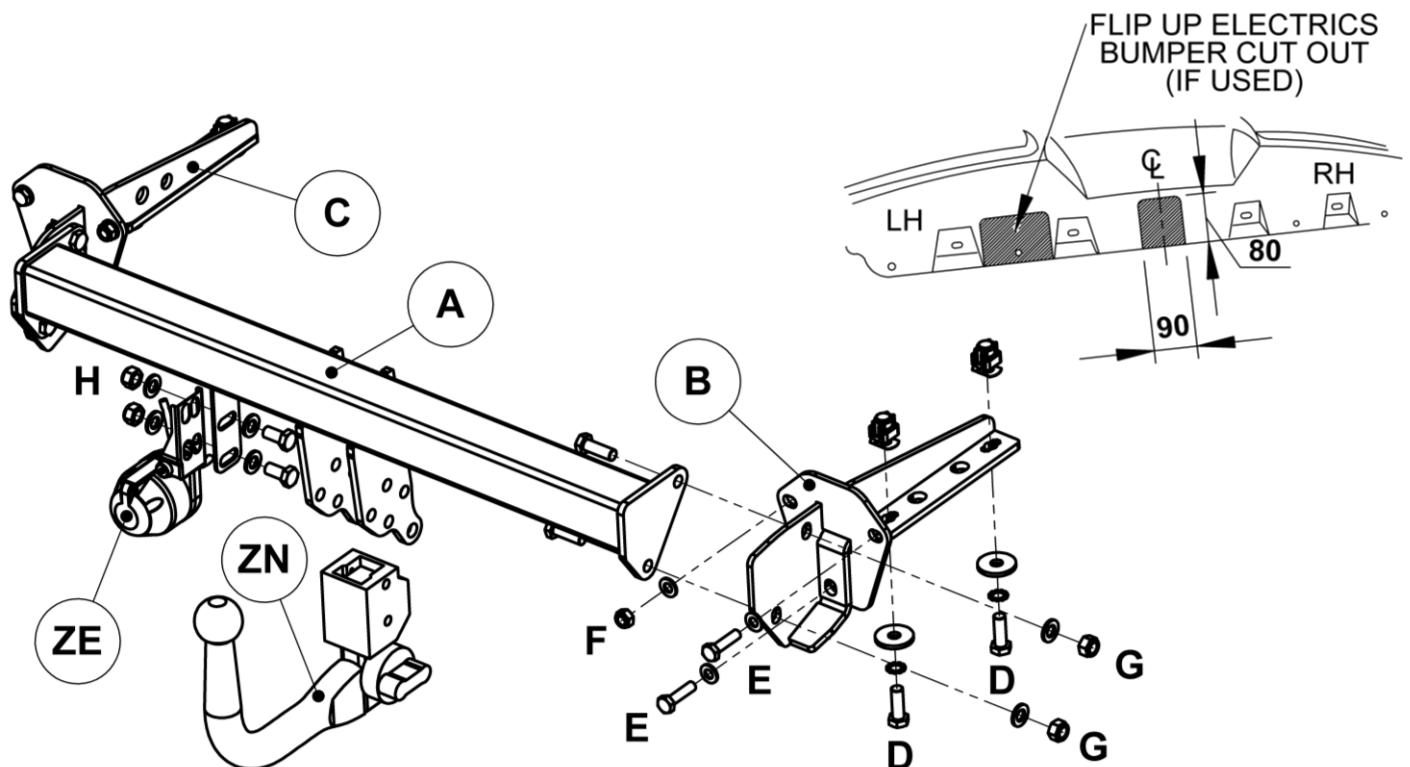

W0001SU42U-FIT\$011510060000



# Notice de Montage

Attelage pour  
Subaru Levorg  
2015-

**SU42U**  
(rotule de  
la série  
3002)

## Désignation:

|    |   |  |
|----|---|--|
| A  | 1 | Traverse principale  |
| B  | 1 | Bras latéral droit   |
| C  | 1 | Bras latéral gauche  |
| D  | 4 | Boulons M12 x 40 x 1.75, rondelles freins, rondelles (Ø40mm) et écrous prisonnier Witter |
| E  | 4 | Boulons M10 x 40 x 1.25t & rondelles   |
| F  | 2 | Écrous Nylocs M10 x 1.25t & rondelles  |
| G  | 4 | Boulons M12 x 35 x 1.75, rondelles & écrous Nylocs                                       |
| H  | 2 | Boulons M12 x 25 x 1.75, rondelles (x4) & écrous Nylocs                                  |
| ZE | 1 | Plaque de support de prise   |
| ZN | 1 | Rotule choisie   |

## Installation:

1. A l'aide du manuel d'utilisateur démonter les feux et débrancher les.
2. Démontez le pare-chocs. Enlever les fixations dans chaque extrémité du pare-chocs dans chaque passage de roue. Les 10 fixations situées le long de l'arête inférieure du pare-chocs. Déclipser les extrémités du pare-chocs avec précaution et tirer le pare-chocs vers l'arrière. Déconnecter le/les faisceaux si présent.
3. Enlever la traverse de pare-chocs et la remettre au client.
4. Abaisser l'échappement et les bouclier thermique de façons a pouvoir accéder au points de fixation de l'attelage et enlever les bouchons des points de fixations.
5. Positionner les écrous prisonniers (D) aux bras latéraux (B & C) a l'aide de la notice demontage fournis séparément.
6. Insérer les bras latéraux (B) et (C) dans les longerons et sans serrer, attacher les au longerons à l'aide de la visserie (D) et au panneau arrière à l'aide de la visserie (E & F)
7. Attacher la traverse principale (A) aux bras latéraux à l'aide de la visserie (G).
8. Fixer la rotule choisie (ZN) et la plaque de support de prise (ZE) à l'aide de la visserie et notice de montage fournie séparément et à l'aide de la visserie (H)
9. **Contrôler la position de l'attelage et serrer toute la visserie au couple de serrage recommandé.**
10. Repositionner les boucliers thermiques et remonter l'échappement.
11. Découper le pare-choques en vous servant du diagramme ci-dessous comme guide uniquement et remonter le.

Veillez consulter les spécifications du véhicule pour vérifier le poids maxi d'une remorque et les limites du poids statique de votre attelage, **qui doivent être respectées.**

### Couple de serrage recommandé:

**Classe 8.8:** M10 - 53 Nm, M12 - 95 Nm, M16 - 214 Nm

**Classe 10.9:** M12 - 139Nm, M10 - 78Nm

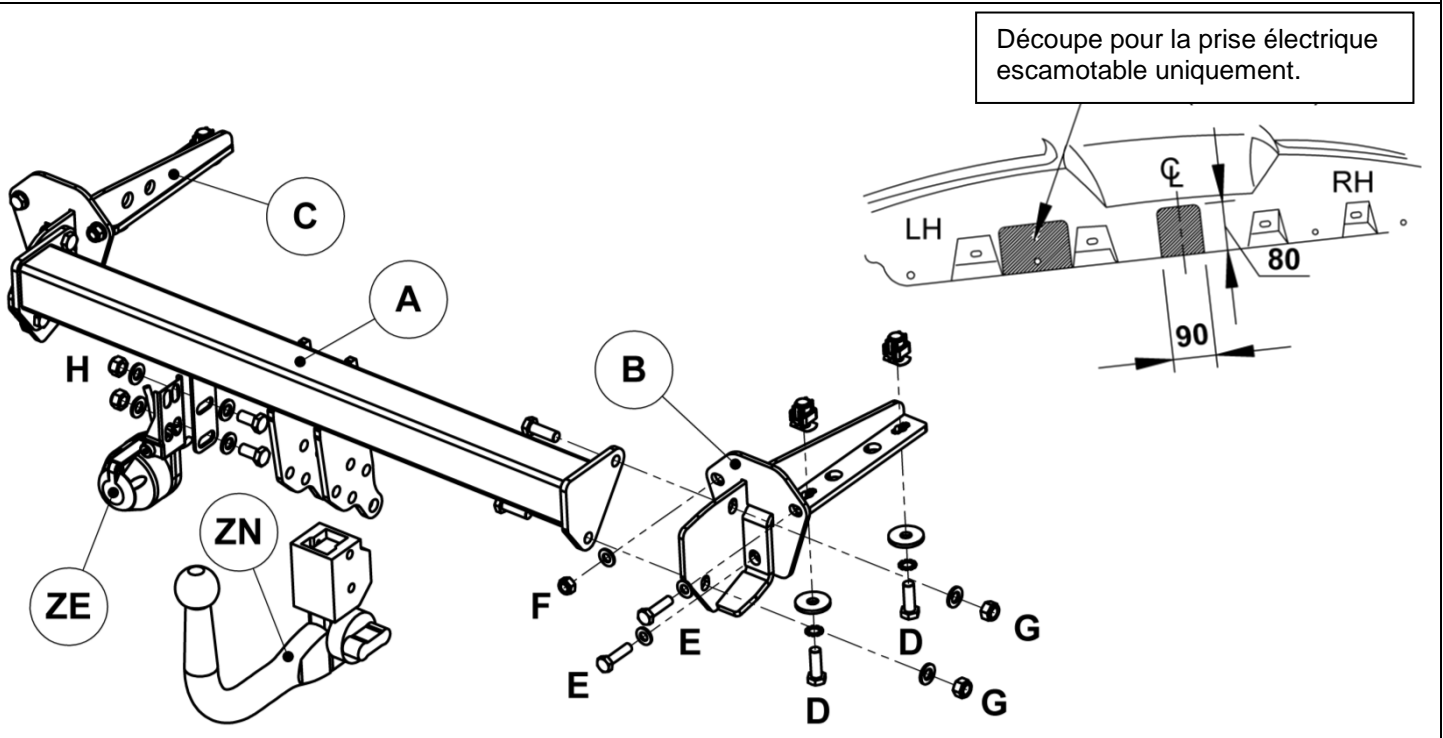

W0001SU42U-FIT\$011510060000