



Fitting Instructions

TOWBAR SZ5D
For SUZUKI VITARA
SWB 1989- & LWB 1991 - 1998

MATERIALS

A	1	Tubular Towbar with European facing 94/20/EC – A50-1
C	2	Mounting Cleats (1 off each hand)
D	4	M12 x 30mm x 1.25mm Bolts, Lock Washers and (25mm O.D) Flat Washers
E	4	M12 x 30mm x 1.75mm Bolts, Nuts and Lock Washers
CB	2	M16 x 50mm Bolts, Nuts and Lock Washers
Z	1	ZEP35 Electrical plate (not shown)

FITTING

1. Remove and discard towing eye, where fitted.
2. Loosely attach Mounting Cleats (C) to the underside of vehicle frame using Bolts (D) and Flat Washers.
3. Locate Cross Bar (A) to Mounting Cleats (C) using Bolts (E). NOTE: On some vehicles it may be necessary to bend the fuel tank protection cage slightly to ease access for left hand bolts (E). Finally tighten all bolts.

Note: This towbar must be used with either a Witter Towball (part number Z1) or Class A50-1 or A50-X towball dimensionally conforming to A50-1 with a 'D' and 'S' value greater than or equal to that of the towbar.

Please refer to the vehicle specification for the trailer weight and nose limits, which **must be observed**.

Recommended torque settings: M8 - 27Nm, M10 - 53 Nm, M12 - 95 Nm, M14 - 150 Nm, M16 - 214 Nm

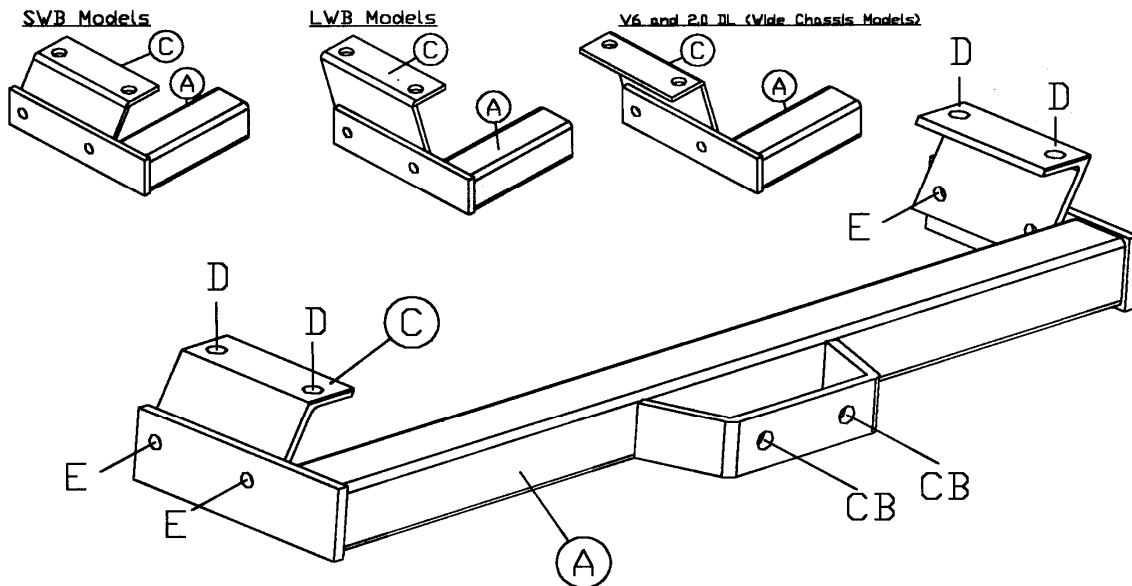



Notice de montage

Attelage **SZ5D**
Pour **SUZUKI VITARA**
Court 1989- & Long 1991 - 1998

Désignation

A	1	Traverse principale conforme à la norme Européenne 94/20/EC – A50-1
C	2	Taquets
D	4	Boulons M12 x 30mm x 1.25mm, rondelles frein et rondelles plate (Ø25mm)
E	4	Boulons M12 x 30mm x 1.75mm écrous et rondelles freins
CB	2	Boulons d'accouplement M16 x 50mm, écrous et rondelles frein
Z	1	Plaque électrique ZEP35 (non illustrée)

Montage

1. Démonter et remettre au client les anneaux de remorquage (si présent)
2. Sans serrer, attacher les taquets (C) (voir schéma) sous le véhicule en utilisant la visserie (D) et les rondelles plates.
3. Fixer la traverse principale (A) sur les taquets (C) en utilisant la visserie (E). Remarque: sur certains véhicules il peut être nécessaire de plier la protection du réservoir afin de faciliter l'accès à la visserie de gauche (E).
Finalement serrer toute la visserie au couple de serrage recommandé.

Remarque : Cet attelage doit être utilisé avec une boule de remorquage Witter

(référence produit Z11) ou une boule de remorquage Classe A50-1 ou A50-X se conformant dimensionnellement à A50-1 avec une valeur 'D' et 'S' supérieure ou égale à celle de l'attelage

Veillez vous reporter aux données techniques du véhicule pour les limites de masse tractable et du poids admis sur la boule, lesquelles sont à observer

Couple de serrage recommandé: M8 - 27Nm, M10 - 53 Nm, M12 - 95 Nm, M14 - 150 Nm, M16 - 214 Nm

