



# Fitting Instructions

TY158AU-FIT

TOWBAR  
For Toyota Avensis Estate 2009-

For use with 3012 series necks

## MATERIALS

A	1	Crossbar
D	6	M12 x 35 x 1.25 Bolts and Flat Washers (25mm O.D.)
E	1	M6x 20 x 1.00 Bolt and Flat Washer
ZE	1	Flip up Electrical plate kit (Z99)
Z	1	Angle Plate (ZEP5)

## FITTING

1. Remove lower under tray and exhaust heat shield. (**Petrol models only**- lower rear silencer )
2. Remove lashing eye bolted to left hand chassis rail.
3. Loosely attach Cross bar (A) to vehicle chassis using Bolts (D). Fully tighten Bolts.
4. Refit exhaust heat shield (use longer bolt (E). Re-secure rear silencer .
5. Attach neck option and Flip up electrical plate (Z) (ZE).
6. Cut under tray as shown below and refit.

**Recommended torque settings:** Grade 8.8 bolts: M8 - 24Nm, M10 - 52 Nm, M12 - 80 Nm, M14 - 130 Nm, M16 - 200 Nm  
**Grade 10.9:** M12 - 120Nm, M10 - 70Nm M8- 35Nm

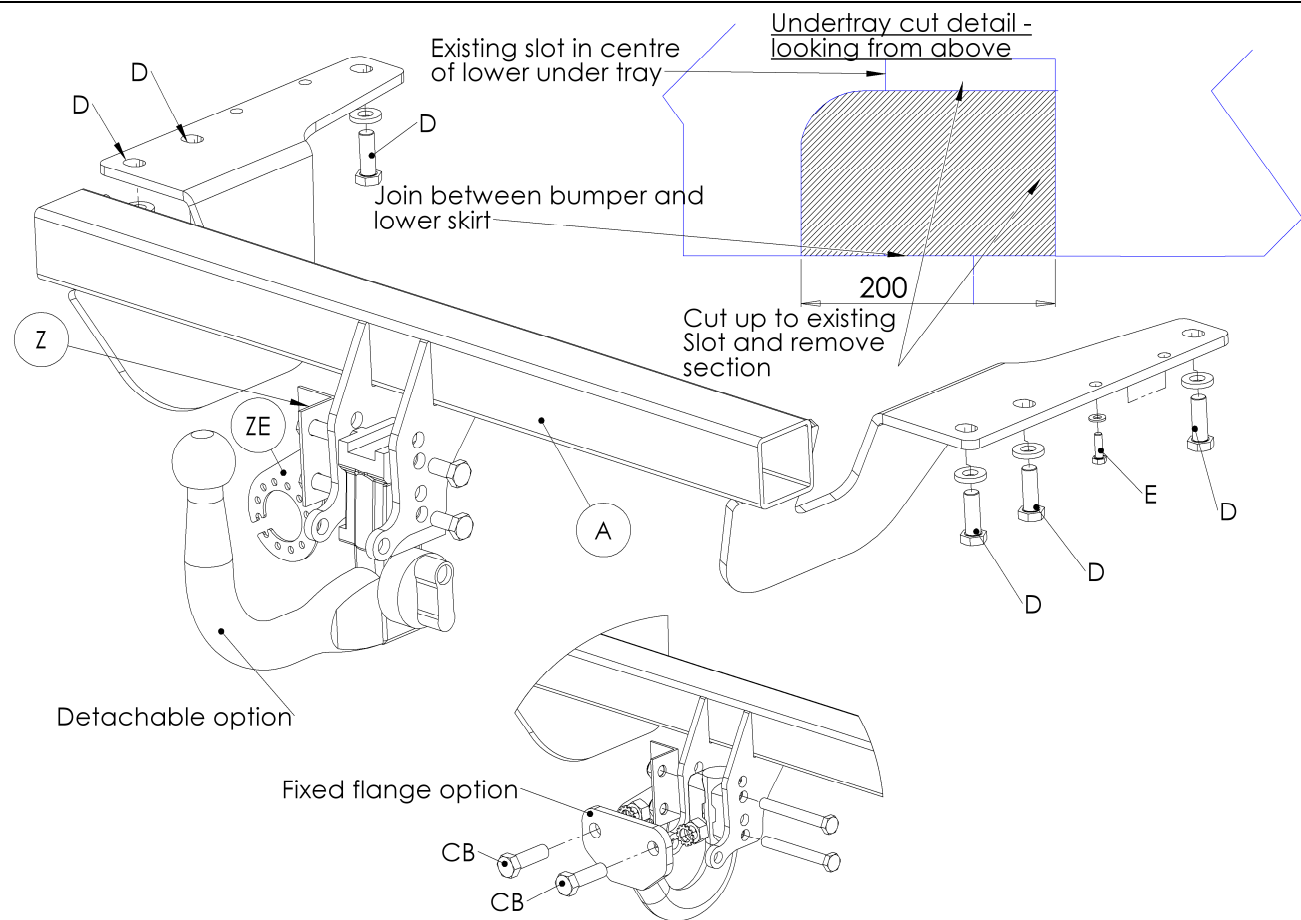

W0001TY158AU-FIT\$011005240000



# Notice de Montage

TY158AU-FIT

ATTELAGE  
Pour Toyota Avensis break 2009-

## MATERIALS

A	1	Traverse principale
D	6	Boulons M12 x 35 x 1.25 et rondelles plate (Ø25mm)
E	1	Boulons M6x 20 x 1.00 et rondelles plate.
ZE	1	plaque électrique escamotable (Z99)
Z	1	support de plaque électrique (ZEP5)

## FITTING

7. Enlever le carter de protection et le bouclier thermique. (**Modèles essence seulement**- abaissé le silencieux)
8. Démontez le crochet de dépannage du côté gauche.
9. Attacher sans serrer la traverse principale (A) et le crochet de dépannage au châssis du véhicule en utilisant les boulons (D). Serrer tout les boulons.
10. Remonter le bouclier thermique (en utilisant la vis (E)) et le silencieux.
11. Assembler la ferrure désirée et la plaque électrique escamotable(Z) (ZE).
12. Découper le carter de protection comme indiquée ci-dessous et remonter le.

**Couple de serrage:** Grade 8.8 boulons: M8 - 24Nm, M10 - 52 Nm, M12 - 80 Nm, M14 - 130 Nm, M16 - 200 Nm **Grade 10.9:** M12 – 120Nm, M10 – 70Nm M8- 35Nm

Anglais	Français
Under tray cut detail-look from below	Détails de coupe du carter-vu de dessous
Existing slot in centre of lower under tray	Aperture existante dans le carter
Join between bumper and lower skirt	Ligne de jonction entre le carter et le bouclier
Cut up to existing slot and remove section	Couper aux marques existantes et enlever la partie découpée
Detachable option	Option détachable
Fixed flange option	Option de ferrure fixe