



Fitting Instructions

TOWBAR VL51AU
For Volvo V40 2012-
& CROSS COUNTRY

MATERIALS

- A 1 Main Crossbar
C 4 M12 x 40 x 1.75 Bolts, Lock washers, Cage nuts, cage nut retainers, 30mm O/D Flat washers.
ZE 1 Electrical Plate.
ZN 1 Neck Option.

For use with either

Note: This tow bar must be used with either a Witter Tow ball (part number Z11) or Class A50-1 or A50-X tow ball, which dimensionally conforms to A50-1 with a 'D' and 'S' value greater than or equal to that of the tow bar.

FITTING

- 1. Remove bumper:** 4 screws inside each wheel arch and plastic clips along the bottom edge, also 2 off plastic tail-gate stops, which are visible when opening the boot.
- 2.** Carefully prise the bumper from the retaining clips starting at the wheel arches.
- 3.** Remove the bumper beam **Note:** (Retain the fixings as the beam must be refitted after fitting the tow bar).
- 4.** Assemble Cage nuts and retainers (C) before offering Cross Bar (A) up to the vehicle and pushing endplates inside the chassis openings, position bar and loosely tighten fixings
- 5.** Re-fit the steel bumper beam with existing fasteners
- 6.** Assemble the chosen Neck Kit using separate fitting instructions.
- 7.** Fully tighten all fixings to the correct torques.
- 8.** Cut the bumper as per drawing (V40 left drawing – Cross Country right drawing). Re-fit and Attach chosen neck option..
Note: different neck options for V40 and cross country.

Recommended torque settings: Grade 8.8 bolts: M8 - 24Nm, M10 - 52 Nm, M12 - 80 Nm, M14 - 130 Nm, M16 - 200 Nm
Grade 10.9: M12 – 120Nm, M10 – 70Nm M8- 35Nm

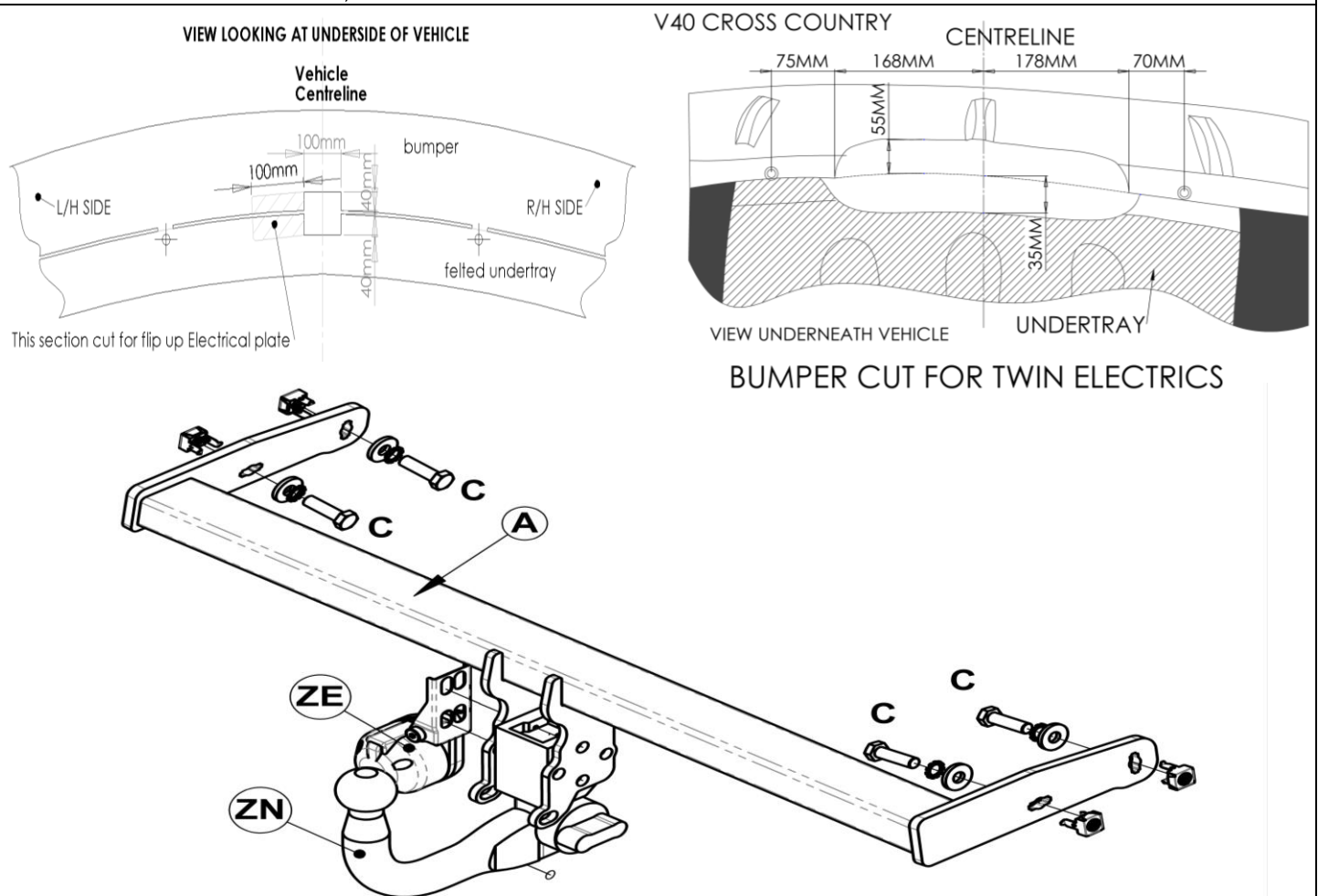

W0001XXXU-FIT\$010802220000



Notice de Montage

ATTELAGE VL51AU
Pour Volvo V40 2012-
& CROSS COUNTRY

MATERIELS

A	1	Traverse principale
C	4	Boulons M12 x 40 x 1.75, rondelles freins, écrous prisonniers, rondelles plates (Ø30mm)
ZE	1	Support de prise électrique
ZN	1	Option de ferrure

Remarque : Cet attelage doit être utilisé avec une boule de remorquage Witter (référence produit Z11) ou une boule de remorquage Classe A50-1 ou A50-X se conformant dimensionnellement à A50-1 avec une valeur 'D' et 'S' supérieure ou égale à celle de l'attelage.

MONTAGE

1. **Démonter le pare-chocs:** défaire les 4 vis dans chaque passage de roue, les clips en au long de l'arrête inférieure et 2 agrafes en plastiques dans l'ouverture du coffre.
2. Démontez avec précaution le pare-chocs de ses clips de fixation en commençant par les passages de roues.
3. Démontez la traverse de pare-chocs.
4. Avant de présenter la traverse principale (A) au véhicule assemblez les écrous prisonniers (C) et insérez les bras latéraux dans les ouvertures des longerons. Sans serrer mettez la traverse principale (A) en position, une fois que vous avez atteint la position requise serrez toute la visserie au couple de serrage recommandé.
5. Remontez la traverse de pare-chocs à l'aide des boulons d'origine (Si vous avez l'option de ferrure démontable, montez le receveur). Serrez toute la visserie au couple de serrage recommandé.
6. Découpez le pare-chocs comme illustré ci-dessous, remontez le pare-chocs et montez la ferrure. Remarque: les rotules sont différentes pour le modèle V40 & cross country.

Couple de serrage recommandé: Boulons de classe 8.8: M8 - 24Nm, M10 - 52 Nm, M12 - 80 Nm, M14 - 130 Nm, M16 - 200 Nm
Classe **10.9:** M12 - 120Nm, M10 - 70Nm M8- 35Nm

V40 CROSS COUNTRY

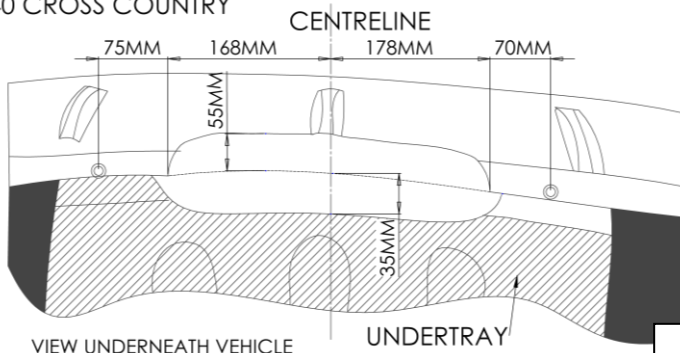

Vue d'en-dessous du véhicule V40

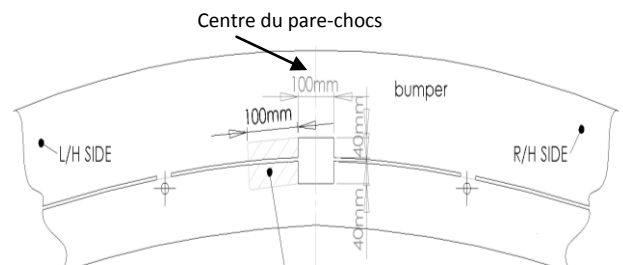

Couper cette section pour les supports de prise escamotable

