



Fitting Instructions

TOWBAR **VW62U**
For VW Tiguan **For**
2008- **VW62Q**
VW62

MATERIALS

A	1	Cross Bar
B	2	Sidearms
D	4	M12 x 40 Bolts, Lock Washers and Ø30 Flat Washers
F	6	M12 x 40 Bolts, Nuts, Lock Washers and Ø30 Flat Washers
G	1	M8 x 25 Bolt, Nyloc Nut and Ø35 Neoprene Washer
H	4	M12 Square nuts and Cage Nut housing
ZE	1	Electrical Plate (ZEP4)
ZP	1	Electrical Plate Angle Bracket (ZEQ5)

For use with

VW62 fixed neck option ZF3020. *Note: This towbar must be used with either a Witter Towball (part number Z11 or Class A50-1 or A50-X towball dimensionally conforming to A50-1 with a 'D' and 'S' value greater than or equal to that of the towbar.*

VW62Q Detachable neck option ZQ3020. Please refer to ZQ fitting instructions for installation.

FITTING

1. Remove rear light clusters – Torx screws and lock screw (turn anti-clockwise 90° to unlock) and slide rearwards
2. Remove Bumper: Torx screws beneath light clusters and inside wheel arches. Pull back arch liner and unclip arch trim each side. Remove plastic clips at each bumper tip and remove lower bumper retaining screws. Remove number plate top reveal two fixing screws. Disconnect wiring loom and unclip bumper and store carefully.
3. Remove crash beam and refit bolts to prevent water ingress.
4. Assemble Cage nuts (**H**) and press into slots in sidearms (**B**). Loosely fix sidearms inside chassis rails using bolts (**D**).
5. Loosely attach crosstube (**A**) to Sidearms (**B**) using fixings (**F**).
6. Fix neck as per instructions on additional sheet using Bolts (**X**), noting the position of Angle Bracket (**ZP**).
7. Tighten all bolts to required torque as detailed below, and refit crash beam mounting bolts to prevent water ingress.
8. If a retractable electrical plate is required, tighten Bolt (**G**) until the plate can be retracted by hand.
9. Cut bumper along panel lines, note that replacement lower bumper panels are available separately from a VW dealer if a removable panel is required
10. Refit bumper, re fitment is the reversal of removal

Please refer to the vehicle specification for the trailer weight and nose limits, which **must be observed**.

Recommended torque settings: M12 – 95Nm

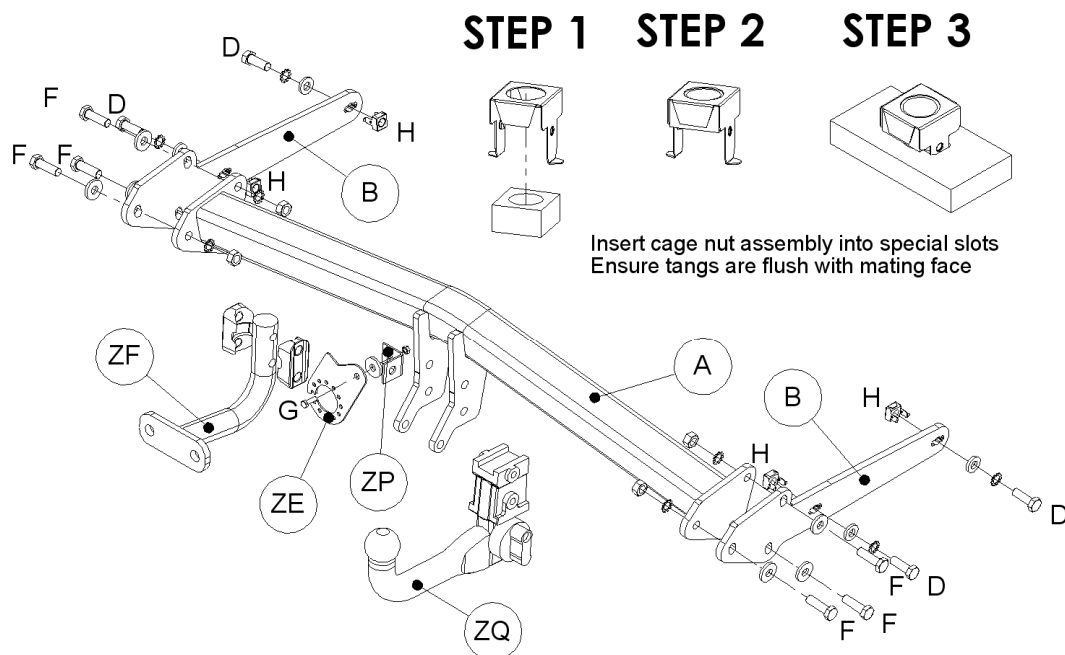

W 0001VW62U-FIT\$020806230000



Notice de montage

ATTELAGE **VW62U**
Pour VW Tiguan **Pour**
2008- **VW62Q**
VW62

MATERIEL

A	1	Traverse
B	1	Bras latéral gauche
C	1	Bras latéral droit
D	4	Boulons M12 x 40 (Classe 10,9), rondelles frein et rondelles plates Ø30
F	6	Boulons M12 x 40 (Classe 10,9), écrous, rondelles frein et rondelles plates Ø30
G	1	Boulon M8 x 25, rondelle de Néoprène Ø35 et écrou Nyloc
H	4	Écrous prisonnier carré spéciaux
ZE	1	Plaque électrique (ZEP5)
ZP	1	Support d'angle de plaque électrique (ZEQ5)

À utiliser avec

VW62 - Option col de cygne fixé ZF3020. Remarque : Cet attelage doit être utilisé avec une boule de remorquage Witter (référence produit Z11) ou une boule de remorquage Classe A50-1 ou A50-X se conformant dimensionnellement à A50-1 avec une valeur 'D' et 'S' supérieure ou égale à celle de l'attelage.

VW62Q Option col de cygne amovible - ZQ3020. Veuillez vous référer à la notice de montage de ZQ pour l'installation.

MONTAGE

1. Enlever les blocs d'éclairage arrière – Vis Torx et vis de blocage (tourner dans le sens inverse des aiguilles d'une montre sur 90° pour déverrouiller) et faire glisser vers l'arrière
2. Enlever le pare-chocs : Vis Torx en dessous des blocs d'éclairage et à l'intérieur des passages de roue. Retirer la garniture de passage de roue et déclipser le revêtement de passage de roue de chaque côté. Enlever les clips en plastique à chaque extrémité du bouclier et enlever les vis du dessous du bouclier. Enlever la plaque d'immatriculation pour accéder à 2 vis de fixation. Débrancher la faisceau électrique et déclipser le du bouclier.
3. Enlever la poutre de choc et réinstaller les boulons pour empêcher la pénétration d'eau.
4. Assembler les écrous prisonnier (H) et insérer les bras latéraux (B) et (C) dans les rails de châssis les attacher sans serrer les boulons (D).
5. Attacher sans la serrer la traverse (A) aux bras latéraux (B) et (C) en utilisant les fixations (F).
6. Fixer le col de cygne selon les consignes sur la fiche supplémentaire en utilisant les boulons (X), en notant la position du support d'angle (ZP).
7. Serrer tous les boulons au couple exigé comme détaillé ci-dessous, et réinstaller les boulons de montage de la poutre de choc pour empêcher l'infiltration d'eau.
8. Si une plaque électrique rétractable est exigée, serrer le boulon (G) jusqu'à ce que la plaque puisse être rétractée à la main.
9. Couper le pare-chocs en suivant les lignes du panneau d'accès, noter que des panneaux de pare-chocs inférieurs de remplacement sont disponibles séparément auprès d'un revendeur VW si un panneau amovible est requis
10. Réinstaller le pare-chocs en suivant la procédure inverse de la dépose.

Veuillez vous reporter aux données techniques du véhicule pour les limites de masse et du poids tractable admis sur la boule, **lesquelles sont à observer.**

Couples de serrage recommandés : Grade 10,9: M12 – 139Nm

